

**EINSATZBEREICH:** Ausschliesslich an Enduro FR-Mountainbikes mit Scheibenbremsen. Von jeglicher anderer Verwendung, etwa an einem Rennrad, einem Tandem oder Querfeldein-Rad oder Downhill-Mountainbike wird dringend abgeraten. Diese erfolgt auf alleinige Verantwortung des Benutzers und führt zu sofortigem Verlust der Mavic-Garantie.



Maximal zulässiges Gesamtgewicht (Fahrer, Fahrrad, Ausrüstung): 100 kg.

**LAUFRAD-GEWICHT (ohne Schnellspanner):**

VR: 825 g  
HR: 930 g

**BESTELLNUMMERN:**

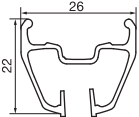
VR: 996 223 10  
HR: 996 224 13  
Paar: 996 225 14

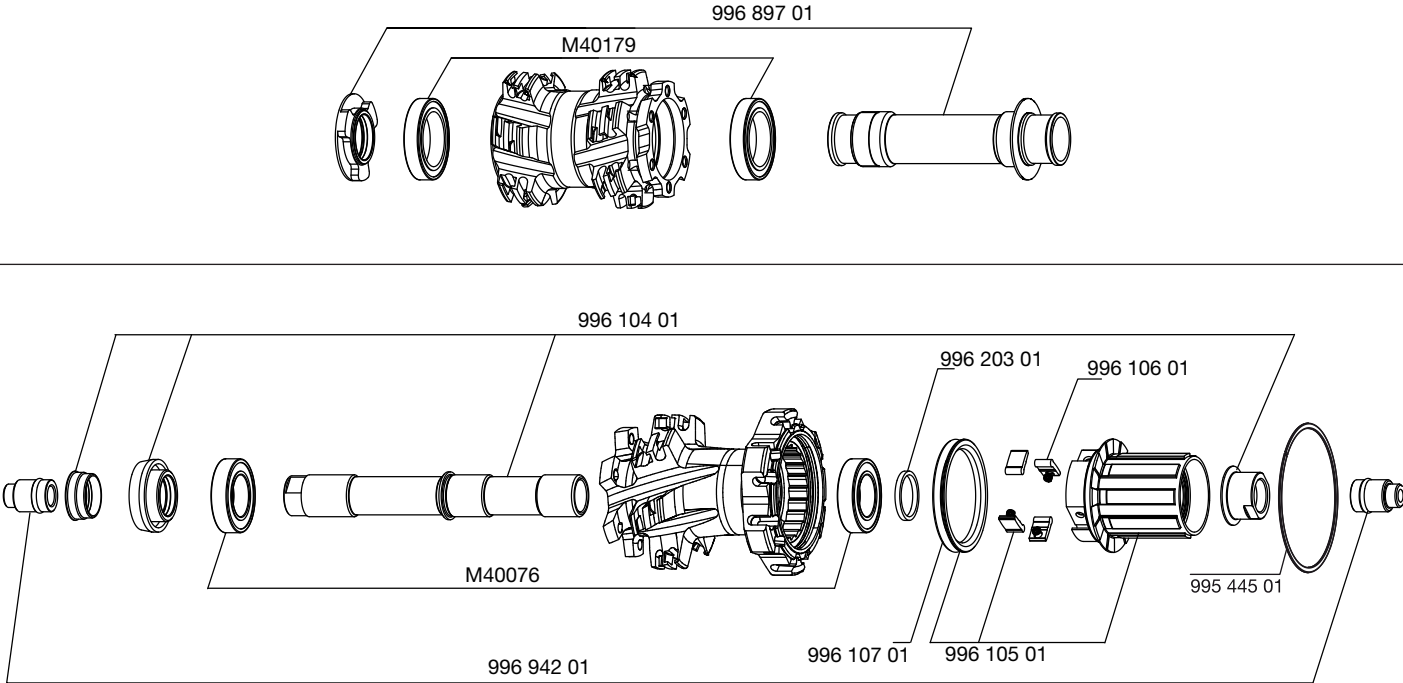
<b>FELGE</b>	<b>BESTELLNUMMERN:</b> VR: 996 893 10 HR: 996 893 13	
	<p><b>VENTILLOCH</b></p>  <p>Ø: 6,5 mm Ventillänge: ≥ 32 mm</p>	<p><b>EMPFEHLUNGEN ZUR REIFENGRÖSSE</b></p>  <p>Reifengrösse: ausschliesslich 26 Zoll entsprechend ETRTO 559 x 21C oder UST Tubeless Reifenbreite: 2,1" bis 2,5"</p>
	<p><b>Tipps zum Ersetzen von VR-Felgen:</b></p> <ol style="list-style-type: none"> <li>1. Felge mit dem Ventilloch zu sich hinlegen (Körner-Markierung <b>links</b> vom Ventilloch).</li> <li>2. Die Speiche rechts vom Ventilloch wird als Zugspeiche am linken Nabenflansch eingehängt.</li> </ol> <p><b>Tipps zum Ersetzen von HR-Felgen:</b></p> <ol style="list-style-type: none"> <li>1. Felge mit dem Ventilloch zu sich hinlegen (2 Körner-Markierungen <b>rechts</b> vom Ventilloch).</li> <li>2. Die Speiche rechts vom Ventilloch wird als Druckspeiche am rechten Nabenflansch eingehängt.</li> </ol>	
<b>NABEN</b>	<b>PFLEGETIPPS:</b> Mit einem trockenen Lappen reinigen; bei Bedarf auch mit Seifenwasser. Vom Gebrauch eines Hochdruckreinigers wird dringend abgeraten!	
		
<b>SPEICHEN</b>	<p><b>BESTELLNUMMERN UND SPEICHENLÄNGEN:</b></p> <p>VR und HR links: 995 437 01 (je 12 Stück + 2 mit Spezialdekor, Länge: 266 mm, mit integrierten Speichennippeln) HR rechts: 995 438 01, (je 12 Stück, Länge: 247 mm, mit integrierten Speichennippeln)</p>	
<p><b>EIGENSCHAFTEN:</b> Gerade, schwarze runde Zicral-Speichen mit integrierten, selbstsichernden M7-Speichennippeln aus Aluminium</p>	<p><b>EINSPEICHTUNG:</b> VR und HR: 2fach gekreuzt</p>	<p><b>SPEICHEN-SPANNUNG:</b> VR links: 110 bis 130 kg HR rechts: 110 bis 130 kg</p>
<b>ZUBEHÖR</b>	<b>IM LIEFERUMFANG ENTHALTEN:</b>	<b>WARTUNG</b>
<ul style="list-style-type: none"> <li>• HR-Schnellspanner (BX 601): M40141</li> <li>• Reduzierstücke (12 &gt; 9 mm): 996 942 01</li> <li>• UST-Ventil: 995 282 01</li> <li>• Speichenmagnet: M40540 (beim Vorderrad)</li> <li>• M7-Speichenschlüssel: M40494 (beim Hinterrad)</li> <li>• Lagereinstellschlüssel: M40123 (beim Hinterrad)</li> <li>• Bedienungsanleitung</li> </ul>		<p>Austausch von VR-Achse und -Lagern (INT-Version) HR-Einbau-Standard ändern Wartung und Austausch des Freilaufs Austausch von HR-Achse und -Lagern Ersetzen von Speichen Ersetzen von VR-Felgen Ersetzen von HR-Felgen</p> <p>Siehe MT 2008, S. 24 Siehe S. 25 Siehe S. 29 Siehe S. 30 Siehe MT 2003, S. 24 Siehe MT 2003, S. 29 Siehe MT 2003, S. 30</p>
<p>Weitere praktische Tipps zu Wartungsarbeiten und Reparaturen finden Sie im Internet unter <a href="http://www.tech-mavic.com">www.tech-mavic.com</a></p>		