

K10

EINSATZBEREICH: Ausschliesslich an Strassen-Rennrädern. Von jeglicher anderer Verwendung, etwa an einem Tandem, einem Querfeldein-Rad oder Mountainbike, wird dringend abgeraten. Diese erfolgt auf alleinige Verantwortung des Benutzers und führt zu sofortigem Verlust der Mavic-Garantie.
Maximal zulässiges Gesamtgewicht (Fahrer, Fahrrad, Ausrüstung): 100 kg.

LAUFRAD-GEWICHT (OHNE SCHNELLSPANNER)

VR: 638 g
HR M10: 847 g
HR ED11: 832 g

BESTELNUMMERN

VR: 106 715 10
HR M10: 106 716 11
HR ED11: 106 717 12
Paar M10: 106 718 14
Paar ED11: 106 719 14

FELGEN	BESTELNUMMERN: <i>Schwarz:</i> VR: 111 877 10 HR: 111 877 13
	<p>VENTILLOCH: Ø: 6,5 mm Ventillänge: ≥ 32 mm</p> <p>EMPFEHLUNGEN ZUR REIFENGRÖSSE: Reifengrösse: ETRTO 622 x 15c Reifenbreite: 19 bis 32 mm</p> <p>Tipps für das Ersetzen von HR-Felgen: 1. Felge mit dem Ventilloch zu sich hinlegen (2 Körner-Markierungen rechts vom Ventilloch). 2. Die Speiche rechts vom Ventilloch wird am rechten Nabenflansch in die markierte Aufnahme eingelegt.</p>

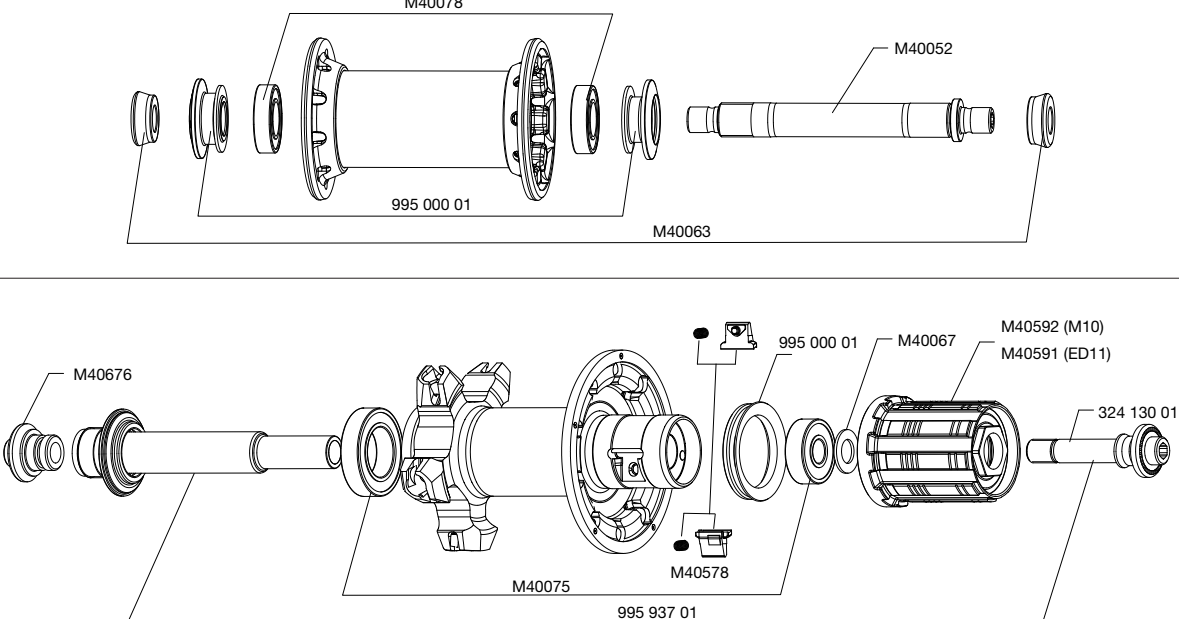
NABEN	PFLERGE-TIPPS: Mit einem trockenen Lappen reinigen; bei Bedarf auch mit Seifenwasser. Vom Gebrauch eines Hochdruckreinigers wird dringend abgeraten!
	

SPEICHEN	BESTELNUMMERN UND SPEICHELÄNGEN: <i>Schwarz:</i> VR: 324 178 01 (je 13 Stück, Länge: 284,5 mm, integrierte Speichennippel) HR rechts: 324 179 01 (je 13 Stück, Länge: 275 mm, integrierte Speichennippel) HR links: 324 180 01 (je 10 Stück, Länge: 298,5 mm, integrierte Speichennippel)
EIGENSCHAFTEN: Schwarze, gerade Aero-Speichen aus Zircal mit integrierten, selbstsichernden M7-Speichennippeln	EINSPEICHUNG: VR: radial HR: Isopulse
	 SPEICHEN-SPANNUNG: VR: 110 bis 130 kg HR rechts: 120 bis 140 kg

ZUBEHÖR	IM LIEFERUMFANG ENTHALTEN:	WARTUNG	
<ul style="list-style-type: none"> • VR-Schnellspanner (BR 601): M40149 • HR-Schnellspanner (BR 601): M40150 • Speichenmagnet: M40540 (beim VR) • Lagereinstellschlüssel: M40123 (beim HR) • Spezial-Speichenschlüssel: M40494 (beim HR) • ED11-Verschlussring für 12er-Abschlussritzel: 108 317 01 (beim ED11-HR) • Laufrad-Taschen: M40135 • K10 Reifen 112 206 01 • Mavic standard Schläuche 111 040 01 • Bedienungsanleitung 		<p>Austausch von VR-Achse und -Lagern Austausch der HR-Achse Wartung und Austausch des Freilaufs Austausch der HR-Lager Ersetzen von Speichen Ersetzen von VR-Felgen Ersetzen von HR-Felgen</p>	<p>siehe MT 2005, S. 20 siehe MT 2007, S. 20 siehe MT 2003, S. 21 siehe MT 2003, S. 22 siehe MT 2003, S. 23 siehe MT 2003, S. 27 siehe MT 2006, S. 17</p>
		<p>Weitere praktische Tipps zu Wartungsarbeiten und Reparaturen finden Sie im Internet unter www.tech-mavic.com</p>	