

R-SYS 10 Red

EINSATZBEREICH: Ausschliesslich an Strassen-Rennrädern. Von jeglicher anderer Verwendung, etwa an einem Tandem, einem Querfeldein-Rad oder Mountainbike, wird dringend abgeraten. Diese erfolgt auf alleinige Verantwortung des Benutzers und führt zu sofortigem Verlust der Mavic-Garantie.



Maximal zulässiges Gesamtgewicht (Fahrer, Fahrrad, Ausrüstung): 100 kg.

LAUFRAD-GEWICHT (OHNE SCHNELLSPANNER)

VR: 575 g
HR M10: 805 g
HR ED11: 790 g

BESTELNUMMERN

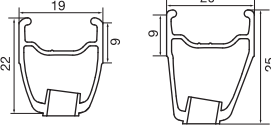
VR: 104 447 10
HR M10: 104 448 11
HR ED11: 104 449 12
Paar M10: 104 450 14
Paar ED11: 104 451 14

FELGEN	BESTELNUMMERN	Drahtreifen-Version	VR: 108 423 10 HR: 108 423 13
	 VENTILLOCH Ø: 6,5 mm Ventillänge: ≥ 32 mm	 EMPFEHLUNGEN ZUR REIFENGRÖSSE Reifengrösse: ETRTO 622 x 15c Reifenbreite: 19 bis 32 mm	
Tipps für das Ersetzen von HR-Felgen: 1. Felge mit dem Ventilloch zu sich hinlegen (2 Körner-Markierungen rechts vom Ventilloch). 2. Die Speiche rechts vom Ventilloch wird am rechten Nabenflansch als Druckspeiche eingehängt.			

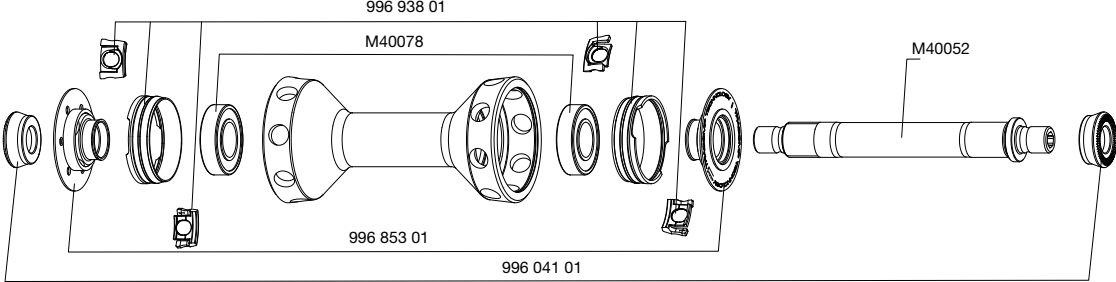
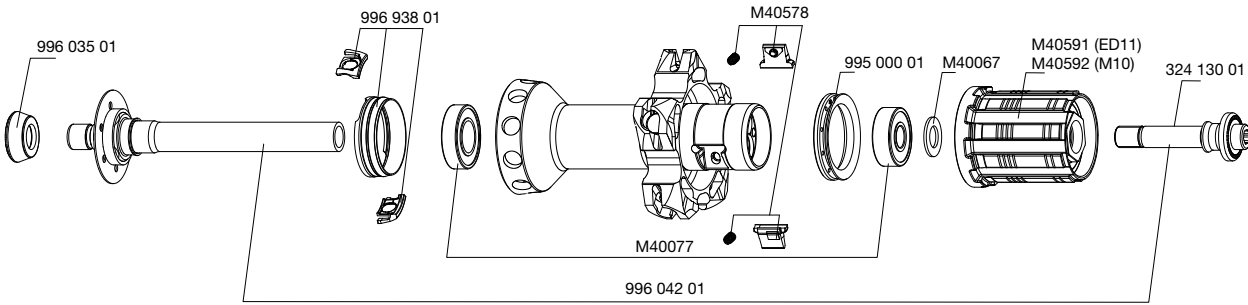
NABEN	PFLEGE-TIPPS: Mit einem trockenen Lappen reinigen; bei Bedarf auch mit Seifenwasser. Vom Gebrauch eines Hochdruckreinigers wird dringend abgeraten!		
			
			

SPEICHEN	BESTELNUMMERN UND SPEICHENLÄNGEN:	VR: 108 437 01 (je 9 Stück, Länge: 285 mm, integrierte Speichennippel) HR rechts: 108 445 01 (je 10 Stück, Länge: 294,5 mm, integrierte Speichennippel) HR links: 108 444 01 (je 10 Stück, Länge: 284 mm, integrierte Speichennippel)	
EIGENSCHAFTEN: VR und HR (links): Carbon-Hohlspeichen (TraComp) – neue Generation. HR rechts: schwarze, gerade, runde Speichen aus Zicral mit integrierten, selbstsichernden M7-Speichennippeln	EINSPEICHUNG: VR: radial (TraComp) HR: 2fach gekreuzt (rechts), radial (links, TraComp)		SPEICHEN-SPANNUNG: VR: 70 bis 90 kg HR rechts: 90 bis 110 kg

ZUBEHÖR	RIM LIEFERUMFANG ENTHALTEN:	WARTUNG	
<ul style="list-style-type: none"> • VR-Schnellspanner (BR 601): M40149 • HR-Schnellspanner (BR 601): M40150 • Speichenmagnet: 105 416 01 (beim VR, abnehmbar) • Speichenschlüssel: 108 471 01 (beim HR) • Spezial-Speichenschlüssel: M40567 (beim HR) • TraComp-Spezialschlüssel: 996 080 01 • ED11-Verschlussring für 12er-Abschlussritzel: 108 317 01 (beim ED11-HR) • Laufrad-Taschen: M40135 • Bedienungsanleitung 		Austausch von VR-Achse und -Lagern Austausch der HR-Achse Wartung und Austausch des Freilaufs Austausch der HR-Lager Wichtiger Hinweis zum Umgang mit TraComp-Speichen Demontage / Montage des TraComp-Rings Ersetzen von TraComp-Speichen und Zentrieren des Laufrads Ersetzen von VR-Felgen Ersetzen von HR-Felgen	siehe MT 2005, S. 20 siehe MT 2008, S. 24 siehe MT 2003, S. 21 siehe MT 2008, S. 24 siehe MT 2008, S. 28 siehe MT 2009, S. 36 siehe MT 2008, S. 30 siehe MT 2008, S. 30 siehe MT 2008, S. 31
Weitere praktische Tipps zu Wartungsarbeiten und Reparaturen finden Sie im Internet unter www.tech-mavic.com			

Niemals einen TraComp-Speichennippel verdrehen, ohne vorher den TraComp-Ring zu demontieren – andernfalls wird die Speiche irreparabel beschädigt. Keinen anderen als den mitgelieferten Speichenmagnet montieren. Zum Transport stets die gepolsterten Laufrad-Taschen verwenden. Seitliche (Stoss-)Belastungen auf TraComp-Speichen vermeiden.