

AKSIUM 10

EINSATZBEREICH: Ausschliesslich an Strassen-Rennrädern. Von jeglicher anderer Verwendung, etwa an einem Tandem, einem Querfeldein-Rad oder Mountainbike, wird dringend abgeraten. Diese erfolgt auf alleinige Verantwortung des Benutzers und führt zu sofortigem Verlust der Mavic-Garantie. Maximal zulässiges Gesamtgewicht (Fahrer, Fahrrad, Ausrüstung): 100 kg.

LAUFRAD-GEWICHT (OHNE SCHNELLSPANNER)



VR: 830 g
HR M10: 980 g
HR ED11: 965 g

BESTELLNUMMERN SCHWARZ

VR: 996 967 10
HR M10: 996 968 11
HR ED11: 996 969 12
Paar M10: 996 970 14
Paar ED11: 996 971 14

BESTELLNUMMERN SILBER

VR: 996 98010
HR M10: 996 981 11
HR ED11: 996 982 12
Paar M10: 996 983 14
Paar ED11: 996 984 14

FELGEN	BESTELLNUMMERN	VR und HR	Schwarz: 108 431 14 Silber: 108 432 14
	 VENTILLOCH Ø: 6,5 mm Ventillänge: ≥ 32 mm	 EMPFEHLUNGEN ZUR REIFENGRÖSSE Reifengrösse: ETRTO 622 x 15c Reifenbreite: 19 bis 32 mm	

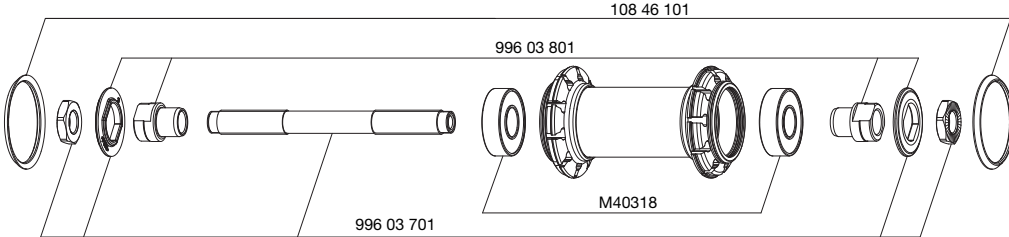
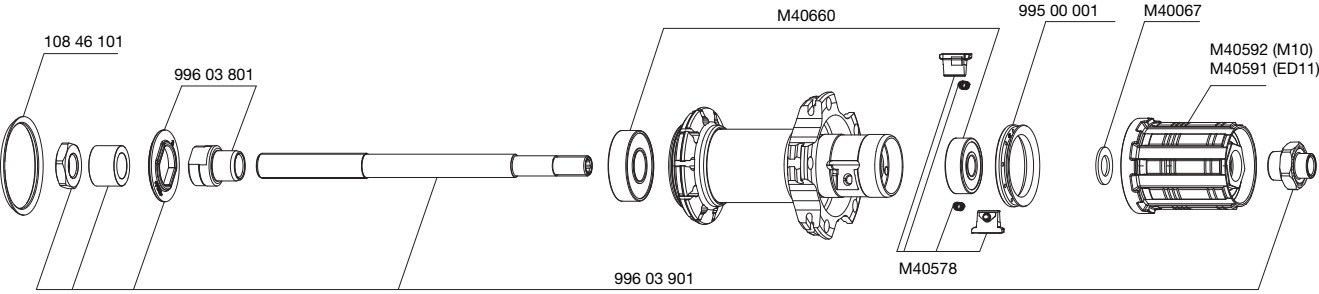
NABEN	PFLERGE-TIPPS: Mit einem trockenen Lappen reinigen; bei Bedarf auch mit Seifenwasser. Vom Gebrauch eines Hochdruckreinigers wird dringend abgeraten!
	
	

SPEICHEN	BESTELLNUMMERN UND SPEICHENLÄNGEN:	Schwarz:	Silber:	EIGENSCHAFTEN:	EINSPEICHUNG:	SPEICHEN-SPANNUNG:
		VR und HR links: 108 449 01 (je 10 Stück, Länge: 282 mm, mit Speichennippeln) HR rechts: 108 450 01 (je 10 Stück, Länge: 298 mm, mit Speichennippeln)	VR und HR links: 108 451 01 (je 10 Stück, Länge: 282 mm, mit Speichennippeln) HR rechts: 108 452 01 (je 10 Stück, Länge: 298 mm, mit Speichennippeln)	HR: gerade Aero-Speichen aus Stahl (schwarz) oder Edelstahl (silber) mit selbstsichernden Speichennippeln VR: gerade Aero-Speichen aus Stahl (schwarz) oder Edelstahl (silber) mit selbstsicherndem Gewinde, herkömmliche Speichennippel	VR: radial HR: 2fach gekreuzt (rechts), radial (links)	VR: 80 bis 90 kg HR rechts: 150 bis 165 kg

ZUBEHÖR	IM LIEFERUMFANG ENTHALTEN:	WARTUNG
<ul style="list-style-type: none"> • VR-Schnellspanner (Aluminium): M40350 • HR-Schnellspanner (Aluminium): M40351 • ED11-Verschlussring für 12er-Abschlussritzel: 108 317 01 (beim ED11-HR) • Felgenband • Bedienungsanleitung 		Austausch von VR-Achse und -Lagern Austausch der HR-Achse Wartung und Austausch des Freilaufs Austausch der HR-Lager Ersetzen von Speichen Ersetzen von VR-Felgen Ersetzen von HR-Felgen
		siehe MT 2004, S. 19 siehe MT 2004, S. 20 siehe MT 2004, S. 21 siehe MT 2004, S. 22 siehe MT 2008, S. 25 siehe MT 2008, S. 25 siehe MT 2010, S. 22
		Weitere praktische Tipps zu Wartungsarbeiten und Reparaturen finden Sie im Internet unter www.tech-mavic.com