

COSMIC CARBONE SR



Einsatzbereich: Ausschliesslich an Strassen-Rennrädern. Von jeglicher anderer Verwendung, etwa an einem Tandem, einem Querfeldein-Rad oder Mountainbike, wird dringend abgeraten. Diese erfolgt auf alleinige Verantwortung des Benutzers und führt zu sofortigem Verlust der Mavic-Garantie.
Maximal zulässiges Gesamtgewicht (Fahrer, Fahrrad, Ausrüstung): 100 kg.

LAUFRAD-GEWICHT (OHNE SCHNELLSPANNER)

VR: 725 g
HR M10: 885 g
HR ED11: 870 g

BESTELLNUMMERN

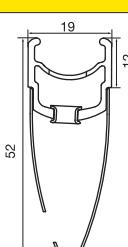
VR: 119 216 10
HR M10: 119 217 11
HR ED11: 119 218 12
Paar M10: 119 219 14
Paar ED11: 119 220 14

| FELGEN | BESTELLNUMMERN | VR: 120 170 10 HR: 120 170 13 |
|---|---|---|
|  |  VENTILLOCH Ø: 6,5 mm Ventillänge: ≥ 55 mm |  EMPFEHLUNGEN ZUR REIFENGRÖSSE Reifengrösse: ETRTO 622 x 13c Reifenbreite: 19 bis 28 mm |
| | Tipps für das Ersetzen von HR-Felgen: Die Speichenlöcher in der Carbon-Felgenflanke sind auf der Freilauf-Seite näher an der (Aluminium-)Bremsflanke als links. | |

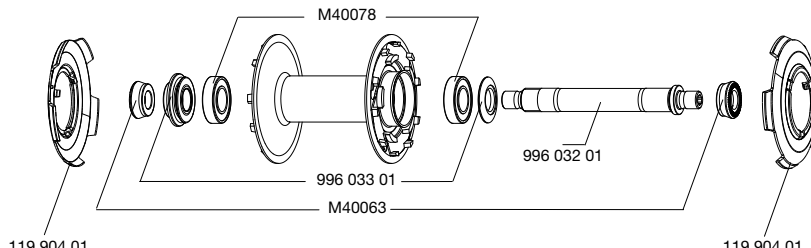
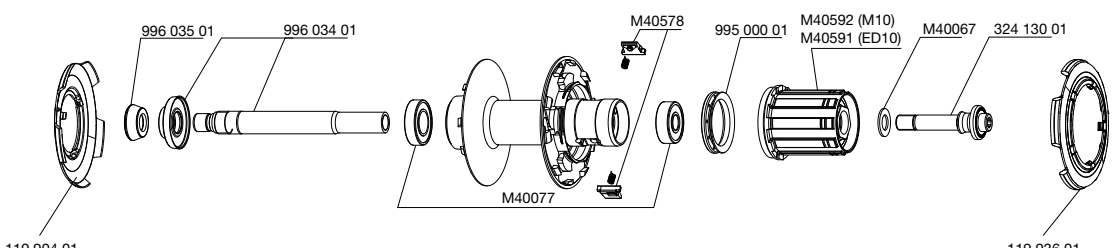
| NABEN | PFLEGE-TIPPS: Mit einem trockenen Lappen reinigen; bei Bedarf auch mit Seifenwasser. Vom Gebrauch eines Hochdruckreinigers wird dringend abgeraten! | |
|--|---|--|
|  | | |
|  | | |

| SPEICHEN | BESTELLNUMMERN UND SPEICHENLÄNGEN: | VR und HR links: 119 901 01 (je 5 Stück (Typ R2R), mit Speichennippeln und 2 Naben-Abdeckkappen) HR rechts: 996 836 01 (je 7 Stück (Typ R2R), mit Speichennippeln) |
|--|---|---|
| EIGENSCHAFTEN: R2R-Speichen (von Felge zu Felge) aus unidirektionaler Carbonfaser mit selbstsichernden Speichennippeln | EINSPEICHUNG: VR und HR: 2fach gekreuzt | SPEICHEN-SPANNUNG: VR: 80 bis 100 kg HR rechts: 130 bis 150 kg |

| ZUBEHÖR | IM LIEFERUMFANG ENTHALTEN: | WARTUNG |
|--|----------------------------|---|
| <ul style="list-style-type: none"> • VR-Schnellspanner (BR601): M40149 • HR-Schnellspanner (BR601): M40150 • Speichenmagnet: 996 245 01 (beim VR) • Lagereinstellschlüssel: M40123 (beim HR) • Speichen-Fixierschlüssel: 101 295 01 (beim HR) • Spezial-Speichenschlüssel: M40001 (beim HR) • Ventil-Verlängerung (Aluminium, 60 mm): 118 952 01 • Felgenband • ED11-Verschlussring für 12er-Abschlussritzel: 108 317 01 • Bedienungsanleitung | | Austausch von VR-Achse und -Lagern Austausch der HR-Achse Wartung und Austausch des Freilaufs Austausch der HR-Lager Ersetzen von Speichen Ersetzen von VR-Felgen Ersetzen von HR-Felgen siehe MT 2005, S. 20 siehe MT 2008, S. 23 siehe MT 2003, S. 21 siehe MT 2008, S. 24 siehe MT 2009, S. 32 siehe MT 2009, S. 33 siehe MT 2009, S. 34/35 |
| | | Weitere praktische Tipps zu Wartungsarbeiten und Reparaturen finden Sie im Internet unter www.tech-mavic.com |