

COMÈTE Track 11

Einsatzbereich: Ausschliesslich als Hinterrad an Bahn-Rennrädern. Von jeglicher anderer Verwendung, etwa an einem Strassen-Rennrad, einem Tandem, einem Querfeldein-Rad oder Mountainbike, wird dringend abgeraten. Diese erfolgt auf alleinige Verantwortung des Benutzers und führt zu sofortigem Verlust der Mavic-Garantie.
Maximal zulässiges Gesamtgewicht (Fahrer, Fahrrad, Ausrüstung): 100 kg.

LAUFRAD-GEWICHT (O. ACHSMUTTERN)

HR: 980 g

BESTELNUMMERN

HR: 111 549 13



VENTILLOCH

Ø: 6,5 mm
Ventillänge: ≥ 32 mm



EMPFEHLUNGEN ZUR REIFENGRÖSSE

Reifengrösse: ausschliesslich Schlauchreifen
entsprechend ETRTO 633
Reifenbreite: 18 bis 21 mm

NABE

PFLEGE-TIPPS: Mit einem trockenen Lappen reinigen; bei Bedarf auch mit Seifenwasser.
Vom Gebrauch eines Hochdruckreinigers wird dringend abgeraten!

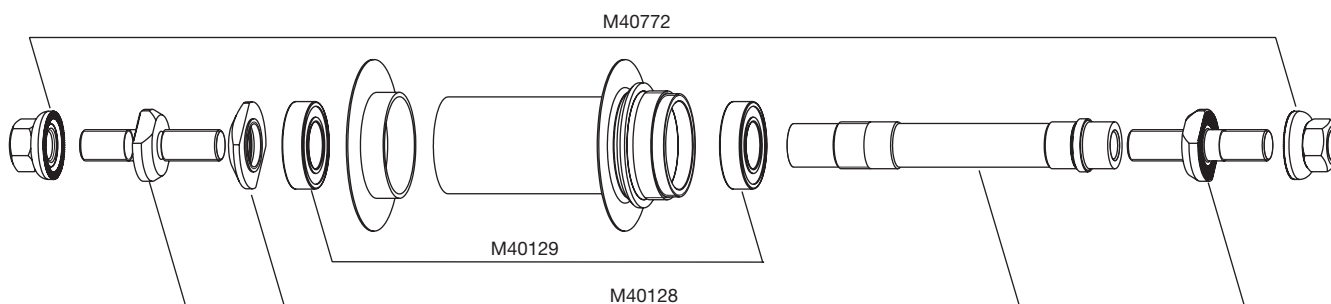

ZUBEHÖR

IM LIEFERUMFANG ENTHALTEN:

- Achsmuttern: M40772
- Laufrad-Tasche
- Bedienungsanleitung

WARTUNG

AUSTAUSCH VON ACHSE UND LAGERN

1. Mit zwei 15-mm-Ring- oder Maulschlüsseln die Achsmuttern lösen. Es ist möglich, dass sich dabei nur eine der Muttern löst.
2. Um die zweite Mutter zu lösen, einen 5-mm-Inbusschlüssel auf der Gegenseite in die Achse stecken und diese fixieren. Dann mit einem 15-mm-Ring- oder Maulschlüssel die zweite Achsmutter lösen und das Laufrad ausbauen.
3. Achse und/oder Lager ersetzen.
4. Laufrad einbauen und Achsmuttern mit zwei 15-mm-Ring- oder Maulschlüsseln festziehen.