

# R-SYS SLR (Drahtreifen-Version)

**Einsatzbereich:** Ausschliesslich an Strassen-Rennrädern. Von jeglicher anderer Verwendung, etwa an einem Tandem, einem Querfeldein-Rad oder Mountainbike, wird dringend abgeraten. Diese erfolgt auf alleinige Verantwortung des Benutzers und führt zu sofortigem Verlust der Mavic-Garantie.





Maximal zulässiges Gesamtgewicht (Fahrer, Fahrrad, Ausrüstung): 100 kg.

## LAUFRAD-GEWICHT (OHNE SCHNELLSPANNER UND REIFEN)

VR: 605 g  
HR M10: 780 g  
HR ED11: 765 g

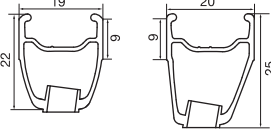
## BESTELLNUMMERN

VR: 120 057 10  
HR M10: 111 990 11  
HR ED11: 111 991 12  
Paar M10: 120 059 14  
Paar ED11: 120 060 14

FELGEN	BESTELLNUMMERN	Drahtreifen-Version	VR: 120 206 10 HR: 120 206 13
	 <b>VENTILLOCH</b> Ø: 6,5 mm Ventillänge: ≥ 32 mm	 <b>EMPFEHLUNGEN ZUR REIFENGRÖSSE</b> Reifengrösse: ETRTO 622 x 15c Reifenbreite: 19 bis 32 mm	
<b>Tipps für das Ersetzen von HR-Felgen:</b> 1. Felge mit dem Ventilloch zu sich hinlegen (2 Körner-Markierungen rechts vom Ventilloch). 2. Die Speiche rechts vom Ventilloch wird am rechten Nabenflansch als Druckspeiche eingehängt.			
 <b>EXALITH:</b> Um eine dauerhaft effiziente Bremsfunktion sicherzustellen, dürfen an diesen Laufrädern ausschliesslich die mitgelieferten Mavic® Special Exalith-Bremsbeläge verwendet werden. Der Einsatz von anderen Bremsbelägen kann zu einer Gefährdung des Fahrers führen. In diesem Fall erlischt automatisch die Mavic-Garantie. Bitte die «Warnung Exalith» aufmerksam lesen (liegt den Laufrädern bei). Die Bremsbeläge sind unter den Bestellnummern 120 164 01 (für Bremsschuhe von Shimano, Sram und Mavic) und 120 165 01 (Campagnolo) erhältlich. Mit einem trockenen Lappen reinigen; bei Bedarf auch mit Seifenwasser.			

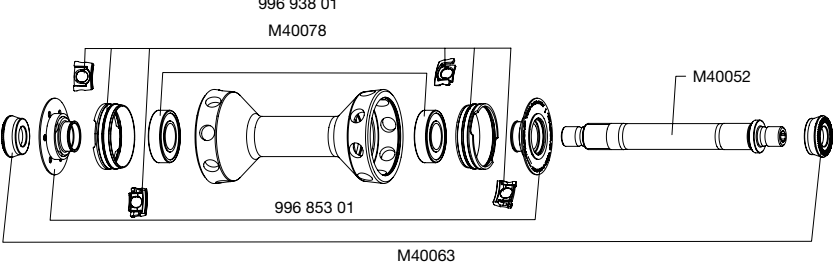
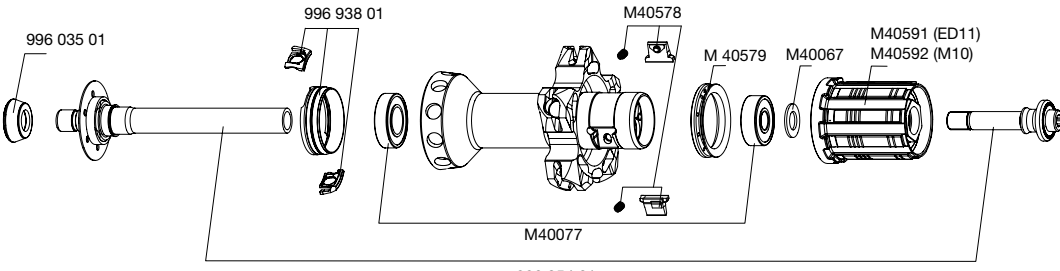
NABEN	PFLEGE-TIPPS:
	Mit einem trockenen Lappen reinigen; bei Bedarf auch mit Seifenwasser. Vom Gebrauch eines Hochdruckreinigers wird dringend abgeraten!
	
	

SPEICHEN	BESTELLNUMMERN UND SPEICHELÄNGEN:	VR:	120 296 01 (je 9 Stück, Länge: 285 mm, integrierte Speichennippel)
		HR rechts:	120 294 01 (je 10 Stück, Länge: 294,5 mm, integrierte Speichennippel)
		HR links:	120 295 01 (je 10 Stück, Länge: 283,7 mm, integrierte Speichennippel)
<b>EIGENSCHAFTEN:</b> VR und HR (links): Carbon-Hohlspeichen (Tracomp) – neue Generation. HR rechts: schwarze, gerade Aero-Speichen aus Zicral mit integrierten, selbstsichernden M7-Speichennippeln	<b>EINSPEICHTUNG:</b> VR: radial (Tracomp) HR: 2fach gekreuzt (rechts), radial (links, Tracomp)		<b>SPEICHEN-SPANNUNG:</b> VR: 75 bis 95 kg HR rechts: 90 bis 110 kg

ZUBEHÖR	IM LIEFERUMFANG ENTHALTEN:	WARTUNG
<ul style="list-style-type: none"> <li>VR-Schnellspanner (BR601): M40149</li> <li>HR-Schnellspanner (BR601): M40150</li> <li>Speichenmagnet: 105 416 01 (beim VR, abnehmbar)</li> <li>Speichenschlüssel: 996 079 01 (beim HR)</li> <li>Speichen-Fixierschlüssel: M40567 (beim HR)</li> <li>Tracomp-Spezialschlüssel: 996 080 01</li> <li>ED11-Verschlussring für 12er-Abschlussritzel: 108 317 01</li> <li>LaufRad-Taschen: M40135</li> <li>1 Paar Mavic Exalith-Bremsbeläge (beim HR): 120 164 01 (Shimano/Sram/Mavic) oder 120 165 01 (Campagnolo)</li> <li>2 Paar Mavic Exalith-Bremsbeläge (beim VR): 120 164 01 (Shimano/Sram/Mavic) oder 120 165 01 (Campagnolo)</li> <li>VR-Reifen (Yksion GripLink 23c): 118 498 01</li> <li>HR-Reifen (Yksion PowerLink 23c): 118 502 01</li> <li>2 Mavic Butyl-Schläuche: 111 040 01</li> <li>Bedienungsanleitung</li> <li>Bedienungsanleitung für Drahtreifen</li> </ul>		Austausch von VR-Achse und -Lagern Austausch der HR-Achse Wartung und Austausch des Freilaufs Austausch der HR-Lager <b>Wichtiger Hinweis zum Umgang mit Tracomp-Speichen</b> Ermitteln von beschädigten Tracomp-Carbon-Speichen Demontage / Montage des Tracomp-Rings Ersetzen von Tracomp-Speichen und Zentrieren des Laufrads Ersetzen von VR-Felgen Ersetzen von HR-Felgen Wichtige Hinweise zu Exalith-Felgen Drahtreifen montieren
		siehe MT 2005, S. 20 siehe MT 2008, S. 24 siehe MT 2003, S. 21 siehe MT 2008, S. 24 siehe MT 2008, S. 28 siehe MT 2008, S. 28 siehe MT 2009, S. 36 siehe MT 2008, S. 30 siehe MT 2008, S. 30 siehe MT 2008, S. 31 siehe MT 2011, S. 28 siehe Bedienungsanleitung für Drahtreifen
Weitere praktische Tipps zu Wartungsarbeiten und Reparaturen finden Sie im Internet unter <a href="http://www.tech-mavic.com">www.tech-mavic.com</a>		

**Niemals einen Tracomp-Speichennippel verdrehen, ohne vorher den Tracomp-Ring zu demontieren – andernfalls wird die Speiche irreparabel beschädigt.**

**Keinen anderen als den mitgelieferten Speichenmagnet montieren.**

**Zum Transport stets die gepolsterten LaufRad-Taschen verwenden. Seitliche (Stoss-)Belastungen auf Tracomp-Speichen vermeiden.**

# R-SYS SLR 11 (Schlauchreifen-Version)

**Einsatzbereich:** Ausschliesslich an Strassen-Rennrädern. Von jeglicher anderer Verwendung, etwa an einem Tandem, einem Querfeldein-Rad oder Mountainbike, wird dringend abgeraten. Diese erfolgt auf alleinige Verantwortung des Benutzers und führt zu sofortigem Verlust der Mavic-Garantie.





Maximal zulässiges Gesamtgewicht (Fahrer, Fahrrad, Ausrüstung): 100 kg.

## LAUFRAD-GEWICHT (OHNE SCHNELLSPANNER UND REIFEN)

VR: 675 g  
HR M10: 775 g  
HR ED11: 760 g

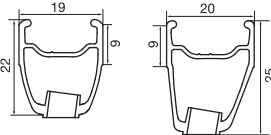
## BESTELLNUMMERN

VR: 120 058 10  
HR M10: 111 996 11  
HR ED11: 111 997 12  
Paar M10: 120 061 14  
Paar ED11: 120 062 14

FELGEN	BESTELLNUMMERN	Schlauchreifen-Version	VR: 120 204 10 HR: 120 204 13
	 <b>VENTILLOCH</b> Ø: 6,5 mm Ventillänge: ≥ 32 mm	 <b>EMPFEHLUNGEN ZUR REIFENGRÖSSE</b> Reifengrösse: ausschliesslich Schlauchreifen entsprechend ETRTO 633 Reifenbreite: 19 bis 23 mm	
<b>Tipps für das Ersetzen von HR-Felgen:</b> 1. Felge mit dem Ventilloch zu sich hinlegen (2 Körner-Markierungen rechts vom Ventilloch). 2. Die Speiche rechts vom Ventilloch wird am rechten Nabenflansch als Druckspeiche eingehängt			
 <b>EXALITH:</b> Um eine dauerhaft effiziente Bremsfunktion sicherzustellen, dürfen an diesen Laufrädern ausschliesslich die mitgelieferten Mavic® Special Exalith-Bremsbeläge verwendet werden. Der Einsatz von anderen Bremsbelägen kann zu einer Gefährdung des Fahrers führen. In diesem Fall erlischt automatisch die Mavic-Garantie. Bitte die «Warnung Exalith» aufmerksam lesen (liegt den Laufrädern bei). Die Bremsbeläge sind unter den Bestellnummern 120 164 01 (für Bremsschuhe von Shimano, Sram und Mavic) und 120 165 01 (Campagnolo) erhältlich. Mit einem trockenen Lappen reinigen; bei Bedarf auch mit Seifenwasser.			

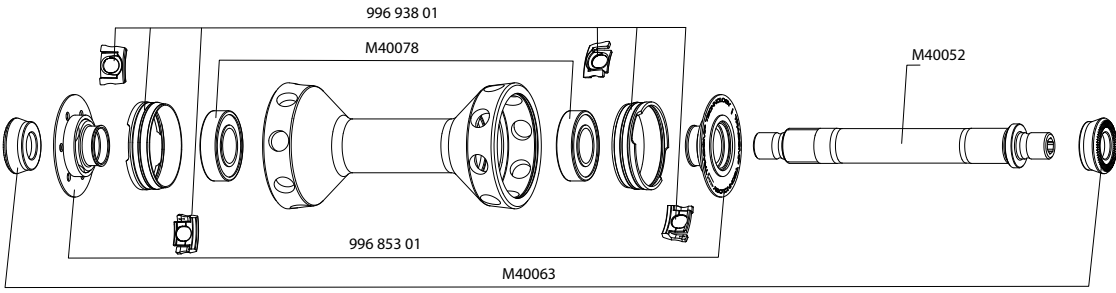
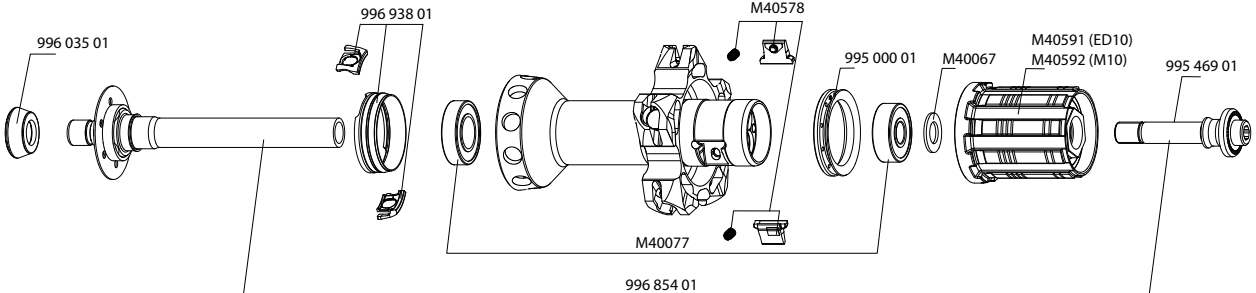
NABEN	PFLEGE-TIPPS:
	Mit einem trockenen Lappen reinigen; bei Bedarf auch mit Seifenwasser. Vom Gebrauch eines Hochdruckreinigers wird dringend abgeraten!
	
	

SPEICHEN	BESTELLNUMMERN UND SPEICHENLÄNGEN:	VR: 120 296 01 (je 9 Stück, Länge: 285 mm, integrierte Speichennippel) HR rechts: 120 292 01 (je 10 Stück, Länge: 297,5 mm, integrierte Speichennippel) HR links: 120 293 01 (je 10 Stück, Länge: 286,7 mm, integrierte Speichennippel)	EINSPEICHTUNG: VR: radial (Tracomp) HR: 2fach gekreuzt (rechts), radial (links, Tracomp)	SPEICHEN-SPANNUNG: VR: 75 bis 95 kg HR rechts: 90 bis 110 kg
<b>EIGENSCHAFTEN:</b> VR und HR (links): Carbon-Hohlspeichen (Tracomp) – neue Generation. HR rechts: schwarze, gerade Aero-Speichen aus Zicral mit integrierten, selbstsichernden M7-Speichennippeln				

ZUBEHÖR	IM LIEFERUMFANG ENTHALTEN:	WARTUNG
<ul style="list-style-type: none"> <li>VR-Schnellspanner (BR601): M40149</li> <li>HR-Schnellspanner (BR601): M40150</li> <li>Speichenmagnet: 105 416 01 (beim VR, abnehmbar)</li> <li>Lagereinstellschlüssel: M40123 (beim HR)</li> <li>Speichenschlüssel: 996 079 01 (beim HR)</li> <li>Speichen-Fixierschlüssel: M40567 (beim HR)</li> <li>Tracomp-Spezialschlüssel: 996 080 01</li> <li>ED11-Verschlussring für 12er-Abschlussritzel: 108 317 01</li> <li>LaufRad-Taschen: M40135</li> <li>1 Paar Mavic Exalith-Bremsbeläge (beim HR): 120 164 01 (Shimano/Sram/Mavic) oder 120 165 01 (Campagnolo)</li> <li>2 Paar Mavic Exalith-Bremsbeläge (beim VR): 120 164 01 (Shimano/Sram/Mavic) oder 120 165 01 (Campagnolo)</li> <li>VR-Reifen (Yksion GripLink 23c): 119 412 01</li> <li>HR-Reifen (Yksion PowerLink 23c): 118 491 01</li> <li>Bedienungsanleitung</li> <li>Bedienungsanleitung für Schlauchreifen</li> </ul>		Austausch von VR-Achse und -Lagern Austausch der HR-Achse Wartung und Austausch des Freilaufs Austausch der HR-Lager <b>Wichtiger Hinweis zum Umgang mit Tracomp-Speichen</b> Ermitteln von beschädigten Tracomp-Carbon-Speichen Demontage / Montage des Tracomp-Rings Ersetzen von Tracomp-Speichen und Zentrieren des Laufrads Ersetzen von VR-Felgen Ersetzen von HR-Felgen Wichtige Hinweise zu Exalith-Felgen Montieren von Schlauchreifen  siehe MT 2005, S. 20 siehe MT 2008, S. 24 siehe MT 2003, S. 21 siehe MT 2008, S. 24 siehe MT 2008, S. 28 siehe MT 2008, S. 28 siehe MT 2009, S. 36 siehe MT 2008, S. 30 siehe MT 2008, S. 30 siehe MT 2008, S. 31 siehe MT 2011, S. 28 siehe Bedienungsanleitung für Schlauchreifen
		Weitere praktische Tipps zu Wartungsarbeiten und Reparaturen finden Sie im Internet unter <a href="http://www.tech-mavic.com">www.tech-mavic.com</a>

**Niemals einen Tracomp-Speichennippel verdrehen, ohne vorher den Tracomp-Ring zu demontieren – andernfalls wird die Speiche irreparabel beschädigt.**

**Keinen anderen als den mitgelieferten Speichenmagnet montieren.**

**Zum Transport stets die gepolsterten LaufRad-Taschen verwenden. Seitliche (Stoss-)Belastungen auf Tracomp-Speichen vermeiden.**