

Einsatzbereich: Ausschliesslich an Cross-country- und Cross-mountain-Mountainbikes mit Scheibenbremsen. Von jeglicher anderer Verwendung, etwa an einem Rennrad, einem Tandem oder Querfeldein-Rad, Freeride- oder Downhill-Mountainbike, wird dringend abgeraten. Diese erfolgt auf alleinige Verantwortung des Benutzers und führt zu sofortigem Verlust der Mavic-Garantie. Maximal zulässiges Gesamtgewicht (Fahrer, Fahrrad, Ausrüstung): 100 kg.

LAUFRAD-GEWICHT (OHNE SCHNELLSPANNER)

VR: 760 g
HR: 890 g

BESTELNUMMERN

VR: 325 516 10
HR: 325 517 13
Paar: 325 570 14

FELGEN	BESTELNUMMERN VR und HR: 351 180 15	
	 VENTILLOCH Ø: 6,5 mm Ventillänge: ≥ 32 mm	 EMPFEHLUNGEN ZUR REIFENGRÖSSE Reifengrösse: Ø 26" entsprechend ETRTO 559 x 19c und Tubeless UST Reifenbreite: 1,5" bis 2,3"
	Tipps für das Ersetzen von VR-Felgen: 1. Felge mit dem Ventilloch zu sich hinlegen (Körner-Markierung rechts vom Ventilloch). 2. Die Speiche rechts vom Ventilloch wird als Zugspeiche am linken Nabenflansch eingehängt. Tipps für das Ersetzen von HR-Felgen: 1. Felge mit dem Ventilloch zu sich hinlegen (2 Körner-Markierungen rechts vom Ventilloch). 2. Die Speiche rechts vom Ventilloch wird als Druckspeiche am rechten Nabenflansch eingelegt.	

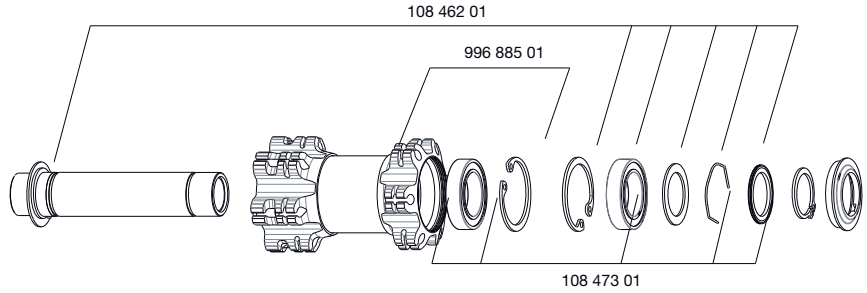
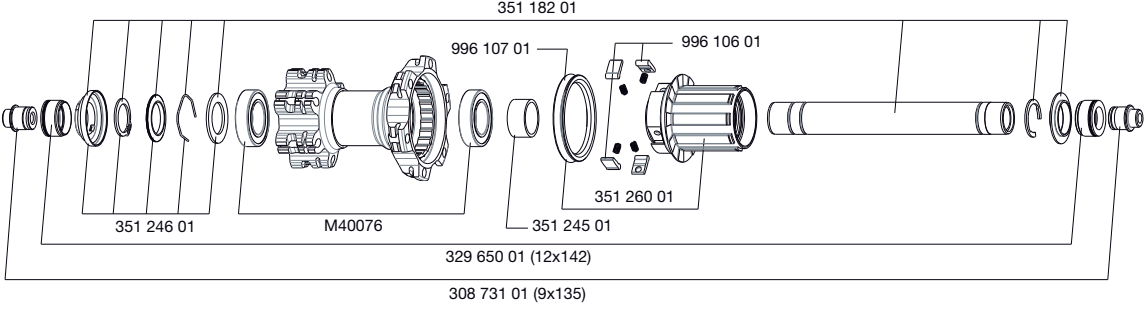
NABEN	PFLERGE-TIPPS: Mit einem trockenen Lappen reinigen; bei Bedarf auch mit Seifenwasser. Vom Gebrauch eines Hochdruckreinigers wird dringend abgeraten!	
		
		

SPEICHEN	BESTELNUMMERN UND SPEICHENLÄNGEN:	VR und HR links: 120 341 01 (je 12 Stück, Länge: 267,5 mm, mit integrierten Speichennippeln) HR rechts: 120 342 01 (je 12 Stück, Länge: 265 mm, mit integrierten Speichennippeln)
EIGENSCHAFTEN:	Schwarze, gerade Aero-Speichen aus Stahl mit integrierten, selbstsichernden M7-Speichennippeln aus Aluminium	
EINSPICHTUNG:	VR und HR: 2fach gekreuzt	
SPEICHEN-SPANNUNG:	VR: 100 bis 120 kg HR rechts: 115 bis 135 kg	

ZUBEHÖR	IM LIEFERUMFANG ENTHALTEN:	WARTUNG
	<ul style="list-style-type: none"> HR-Schnellspanner (Aluminium): M40352 2 UST-Ventile: 129 838 01 Achs-Adapter (12x142 mm): 329 650 01 (beim HR) Reduzierstücke (12 > 9,5 mm): 308 731 01 (beim HR) Multifunktions-Werkzeug: 325 423 01 Bedienungsanleitung 	Benötigte Spezialwerkzeuge: <ul style="list-style-type: none"> Für die VR-Lager: 108 850 01 und 996 887 01 Für die HR-Lager: M40119 Speichenschlüssel: 996 079 01
OPTIONEN	<ul style="list-style-type: none"> Achs-Adapter (9 mm) + Schnellspanner: 996 941 01 (für VR) 	Weitere praktische Tipps zu Wartungsarbeiten und Reparaturen (Austausch von Achse, Lagern, Freilauf, Speichen und Felgen) finden Sie im Internet unter www.tech-mavic.com