

COSMIC CARBONE SLE

Einsatzbereich: Ausschliesslich an Strassen-Rennrädern. Von jeglicher anderer Verwendung, etwa an einem Tandem, einem Querfeldein-Rad oder Mountainbike, wird dringend abgeraten. Diese erfolgt auf alleinige Verantwortung des Benutzers und führt zu sofortigem Verlust der Mavic-Garantie.

Maximal zulässiges Gesamtgewicht (Fahrer, Fahrrad, Ausrüstung): 100 kg.

LAUFRAD-GEWICHT (OHNE SCHNELLSPANNER UND REIFEN)

VR: 730 g
HR M11: 905 g
HR ED11: 890 g

BESTELNUMMERN

VR: 325 653 10
HR M10: 325 654 11
HR ED11: 325 655 12
Paar M10: 325 656 14
Paar ED11: 325 657 14

FELGEN	BESTELNUMMERN	VR: 309 724 10 HR: 309 724 13
	 VENTILLOCH Ø: 6,5 mm	 EMPFEHLUNGEN ZUR REIFENGRÖSSE Reifengrösse: ETRTO 622x13c Reifenbreite: 19 bis 25 mm
	Tipps für das Ersetzen von HR-Felgen: 1. Felge mit dem Ventiloch zu sich und der rechten Seite nach oben (siehe Laufrichtungs-Aufkleber) hinlegen. 2. Die Speiche rechts vom Ventiloch wird als Druckspeiche am rechten Nabenflansch eingelegt.	
	 EXALITH 2: Um eine dauerhaft effiziente Bremsfunktion sicherzustellen, dürfen an diesen Laufrädern ausschliesslich die mitgelieferten Mavic® Exalith 2® Brake Pads verwendet werden. Der Einsatz von anderen Bremsbelägen kann zu einer Gefährdung des Fahrers führen. In diesem Fall erlischt automatisch die Mavic-Garantie. Bitte die "Warnung Exalith 2" aufmerksam lesen (liegt den Laufrädern bei). Mit einem trockenen Lappen reinigen; bei Bedarf auch mit Seifenwasser. Die Bremsbeläge sind unter den Bestellnummern 329 435 01 (für Bremsschuhe von Shimano, Sram und Mavic) und 329 436 01 (Campagnolo) erhältlich.	

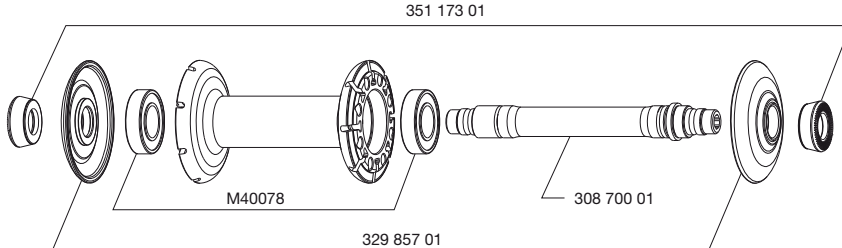
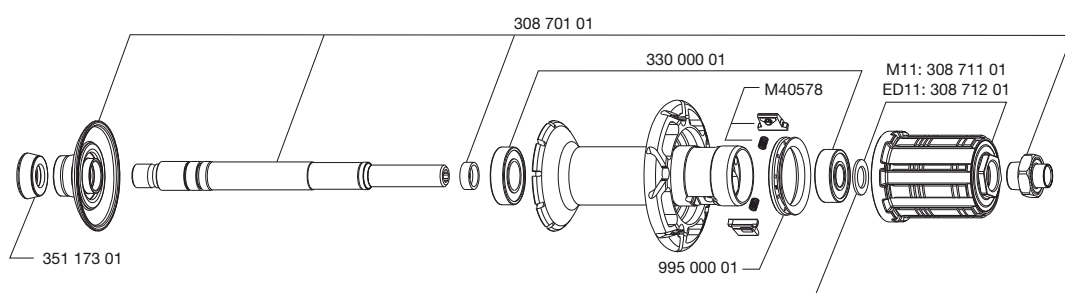
NABEN	PFLERGE-TIPPS: Mit einem trockenen Lappen reinigen; bei Bedarf auch mit Seifenwasser. Vom Gebrauch eines Hochdruckreinigers wird dringend abgeraten!
	
	

SPEICHEN	BESTELNUMMERN UND SPEICHENLÄNGEN:	VR und HR links: 329 792 01 (je 8 Stück, Länge: 288 mm, mit Speichennippeln) HR rechts: 329 791 01 (je 10 Stück, Länge: 286 mm, mit Speichennippeln)
EIGENSCHAFTEN:	Schwarze, gerade doppel-dickend Aero-Speichen aus Stahl mit selbstsichernden Speichennippeln	
EINSPEICHUNG:	VR: radial HR: 2fach gekreuzt (rechts), radial (links)	
SPEICHEN-SPANNUNG:	VR: 85 bis 95 kg HR rechts: 110 bis 125 kg	

ZUBEHÖR	IM LIEFERUMFANG ENTHALTEN:	WARTUNG
	<ul style="list-style-type: none"> • VR-Schnellspanner (BR 601): M40149 • HR-Schnellspanner (BR 601): M40150 • Speichenmagnet: M40540 (beim VR) • Speichenschlüssel M40001 (beim HR) • 2 Multifunktions-Werkzeuge: 325 423 01 • Ventil-Verlängerung: 118 952 01 • Laufrad-Taschen: M40135 • VR-Reifen (Mavic Yksion Pro White GripLink 23 mm): 328 351 23 • HR-Reifen (Mavic Yksion Pro White PowerLink 23 mm): 328 352 23 • 2 Mavic Butyl-Schläuche: 127 385 01 • Mavic Exalith 2 Brake Pads für Shimano/Sram/Mavic- (329 435 01) oder Campagnolo-Bremsschuhe (329 436 01) • ED11-Verschlussring für 12er-Abschlussritzel: 108 317 01 (beim ED11-HR) • Bedienungsanleitungen für Laufräder und Drahtreifen 	Benötigte Spezialwerkzeuge: <ul style="list-style-type: none"> • Für die VR-Lager: M40120 • Für die HR-Lager: M40120 und 351 266 01 • Speichenschlüssel: M40001
		Weitere praktische Tipps zu Wartungsarbeiten und Reparaturen (Austausch von Achse, Lagern, Freilauf, Speichen und Felgen) finden Sie im Internet unter www.tech-mavic.com