

COSMIC CARBONE 40 (Drahtreifen-Version)

Einsatzbereich: Ausschliesslich an Strassen-Rennrädern. Von jeglicher anderer Verwendung, etwa an einem Tandem, einem Querfeldein-Rad oder Mountainbike, wird dringend abgeraten. Diese erfolgt auf alleinige Verantwortung des Benutzers und führt zu sofortigem Verlust der Mavic-Garantie.

Maximal zulässiges Gesamtgewicht (Fahrer und Ausrüstung, ohne Fahrrad): 100 kg.

LAUFRAD-GEWICHT (OHNE SCHNELLSPANNER UND REIFEN)

VR: 670 g
HR M11: 890 g
HR ED11: 875 g

BESTELNUMMERN

VR: 359 914 10
HR M11: 359 915 11
HR ED11: 359 916 12
Paar M11: 359 917 14
Paar ED11: 359 918 14

FELGEN	BESTELNUMMERN VR: 329 782 10 HR: 329 782 13	
	 VENTILLOCH Ø: 6,5 mm	 EMPFEHLUNGEN ZUR REIFENGRÖSSE Reifengrösse: ETRTO 622x13c Reifenbreite: 19 bis 28 mm
	Tipps für das Ersetzen von HR-Felgen: 1. Felge mit dem Ventiloch zu sich hinlegen (2 Körner-Markierungen rechts vom Ventiloch). 2. Die Speiche rechts vom Ventiloch wird als Druckspeiche am rechten Nabenflansch eingelegt.	

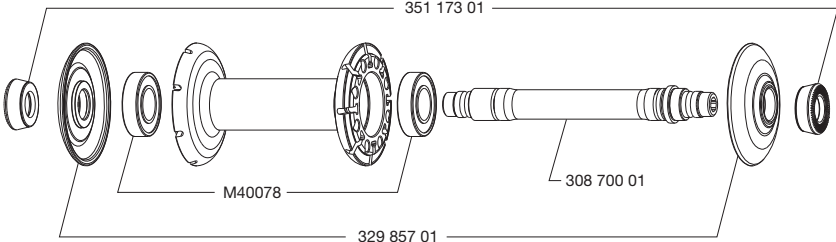
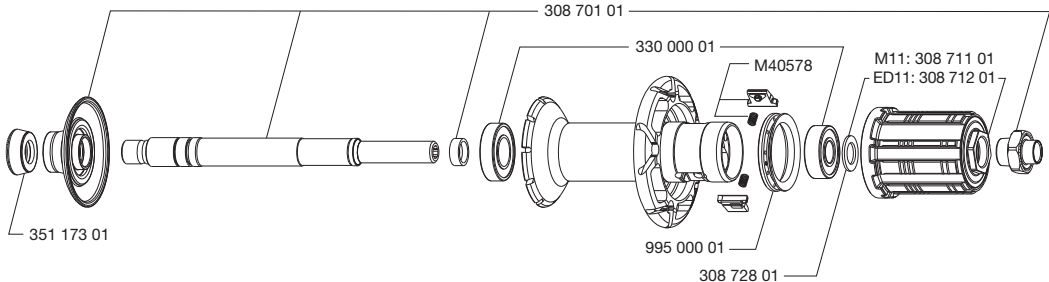
NABEN	PFLEGE-TIPPS: Mit einem trockenen Lappen reinigen; bei Bedarf auch mit Seifenwasser. Vom Gebrauch eines Hochdruckreinigers wird dringend abgeraten!	
		
		

SPEICHEN	BESTELNUMMERN VR und HR links: 329 790 01 (je 10 Stück, Länge: 277 mm, mit integrierten Speichennippeln) UND SPEICHENLÄNGEN: HR rechts: 329 789 01 (je 10 Stück, Länge: 275 mm, mit integrierten Speichennippeln)	
EIGENSCHAFTEN: Schwarze, gerade doppel-dickend Aero-Speichen aus Stahl mit integrierten Fore-Speichennippeln aus Aluminium	EINSPEICHTUNG: VR: radial HR: 2fach gekreuzt (rechts), radial (links)	SPEICHEN-SPANNUNG: VR: 90 bis 100 kg. HR rechts: 130 bis 140 kg

ZUBEHÖR	IM LIEFERUMFANG ENTHALTEN:	WARTUNG
<ul style="list-style-type: none"> • VR-Schnellspanner (BR 601): M40149 • HR-Schnellspanner (BR 601): M40150 • Speichenschlüssel: M40494 (beim HR) • Mavic Carbon Brake Pads für Shimano/Sram/Mavic- (120 131 01) oder Campagnolo-Bremsschuhe (120 132 01) • VR-Reifen (Mavic Yksion Pro SSC GripLink 23 mm): 325 930 23 • HR-Reifen (Mavic Yksion Pro SSC PowerLink 23 mm): 325 931 23 • 2 Mavic Butyl-Schläuche: 127 385 01 • ED11-Verschlussring für 12er-Abschlussritzel: 108 317 01 (beim ED11-HR) • Bedienungsanleitung • Mavic Aufkleber-Set 		Benötigte Spezialwerkzeuge: <ul style="list-style-type: none"> • Für die VR-Lager: M40120 • Für die HR-Lager: M40120 & 351 266 01 • Speichenschlüssel: M7-6fach / M40652
Weitere praktische Tipps zu Wartungsarbeiten und Reparaturen (Austausch von Achse, Lagern, Freilauf, Speichen und Felgen) finden Sie im Internet unter www.tech-mavic.com		