

KSYRIUM SL 08<キシリウム SL 08>

(クリンチャーバージョン)



用法：ロードバイク専用。その他の使用（タンデム、シクロクロスバイク、MTB等）による故障は、ユーザーの責任であり、マヴィックによる保証の対象外となります。

ホイール重量（クイックリリースを除く）：

フロント： 645 g
リア M10： 855 g
リア ED10： 840 g

リファレンス No.

フロント： 996 118 10
リア M10： 996 119 11
リア ED10： 996 120 12
ベア M10： 995 720 14
ベア ED10： 996 121 14

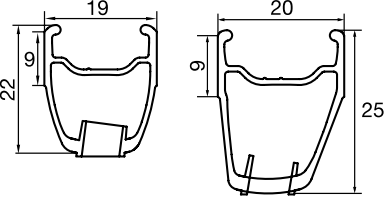
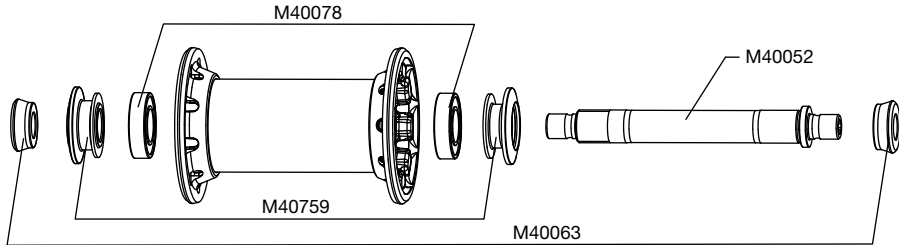
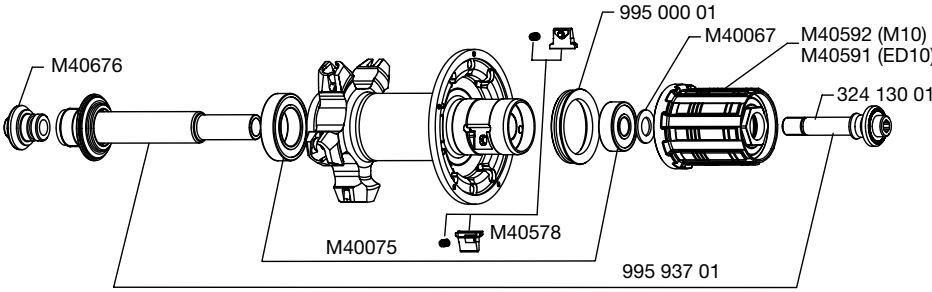
リム	リファレンス No. : クリンチャー フロント： 996 054 10 リア： 996 054 13	バルブ穴  Ø : 6.5 mm 長さ： ≥ 32 mm	推奨タイヤ幅およびタイヤ圧  寸法： ETRTO 622 x 15C 推奨タイヤ幅： 19~ 28 mm  推奨タイヤ圧： p. 21 を参照
	リアリムの交換方法： 1. バルブ穴を手前にして 2 つの目印のコブがバルブ穴の右にくるようにします。 2. バルブ穴の右の最初の穴に通したスポークをフリーホイール側の、印のついたハブの穴に差し込みます。		
ハブ	メンテナンス：クリーニングは乾いた布で、または石けんと水で行ってください。 高水圧での洗浄は避けてください。		
			
			
ホイールの組み立て	リファレンス No. および長さ：	フロント： フリーホイール側： 反フリーホイール側：	324 178 01、長さ 284.5 mm (11 本、一体型ニップル) 324 179 01、長さ 275 mm (10 本、一体型ニップル) 324 180 01、長さ 298.5 mm (10 本、一体型ニップル)
特徴： ブラック、ジラルム、ウルトラブレード、一体型M7ニップル付き ストレートブルスポーク（セルフロックリング）	スポーク取り： フロント： ラジアル組み リア： インバルス	デクション： フロント： 110~130 kg リアフリーホイール側： 120~140 kg	
アクセサリ	ホイールと同梱の付属品：	メンテナンス	
<ul style="list-style-type: none"> BR601 フロントクイックリリース M40149 BR601 リアクイックリリース M40150 ホイールマグネット M40540（フロントホイールに付属） 遊び調整ハブレンチ M40123（リアホイールに付属） ニップルレンチ M40494（リアホイールに付属） ED10 12T ロックリング M40640（リアホイール ED10 のみ付属） 取扱説明書 / 保証書 		フロントアクスルとベアリングの交換 リアアクスルの交換 フリー部のメンテナンスと交換 リアベアリングの交換 スポークの交換 フロントリムの交換 リアリムの交換 2005 年 TM の p. 20 を参照 2007 年 TM の p. 20 を参照 2003 年 TM の p. 21 を参照 2003 年 TM の p. 22 を参照 2003 年 TM の p. 23 を参照 2003 年 TM の p. 27 を参照 2007 年 TM の p. 17 を参照 上記の情報をすばやく調べるには www.tech-mavic.com サイトをご覧ください。	