





CROSSMAX™ SL DISC 07 <クロスマックス SL ディスク>

用法：ディスクブレーキを搭載したクロスカントリー用 MTB 専用です。その他の使用（タンデム、シクロ・クロスバイク、クロスマウンテン、ロードバイク、フリーライド、ダウンヒルバイク等）による故障は、ユーザーの責任であり、マヴィックによる保証の対象外となります。

ホイール重量（クイックリリースを除く）：
 インターナショナル センター
 スタンド ロック
 フロント：690 g 685 g
 リア：840 g 835 g

ホイールのリファレンス No.（インターナショナルスタンダード）：
 フロント：995 053 10
 リア：995 054 13
 ペア：995 055 14

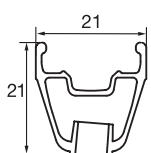
ホイールのリファレンス No.（センターロック）：
 フロント：995 112 10
 リア：995 113 13
 ペア：995 114 14

リム	リファレンス No. : フロント：995 391 10 リア：995 391 13	推奨タイヤ幅およびタイヤ圧  Ø 26 のみ ETRTO 559 x 17 および UST チューブレス対応 推奨タイヤ圧：1.0 ~ 2.1  推奨タイヤ圧： p. 17 を参照
リム幅 	バルブ穴 径  Ø : 6.5 mm 長さ：≥ 32 mm	UST チューブレスタイヤ装着の際は必ず、UST ユーザーガイドの指示のとおり作業を行ってください。石けん水でタイヤビードとリムを濡らし、タイヤの 2 本のビードがリム中央の溝にてバルブの根本を挟む正しい位置にあることを確認した後、ビードが固定されるまで、タイヤに空気を勢いよく入れます。
	フロントリムを交換するとき： 1. バルブ穴を手前にして目印の点がバルブ穴の左にくるようにします。 2. バルブ穴の右の最初の穴に通したスポークがディスク側に差し込まれ、ノンブレーキングスポークになるようにします。 リアリムを交換するとき： 1. バルブ穴を手前にして 2 つの目印の点がバルブ穴の右にくるようにします。 2. バルブ穴の右の最初の穴に通したスポークをフリーホイール側の、印のついたハブの穴に差し込みます。	

ハブ **メンテナンス：**クリーニングは乾いた布で、または石けんと水で行ってください。高水圧での洗浄は避けてください。

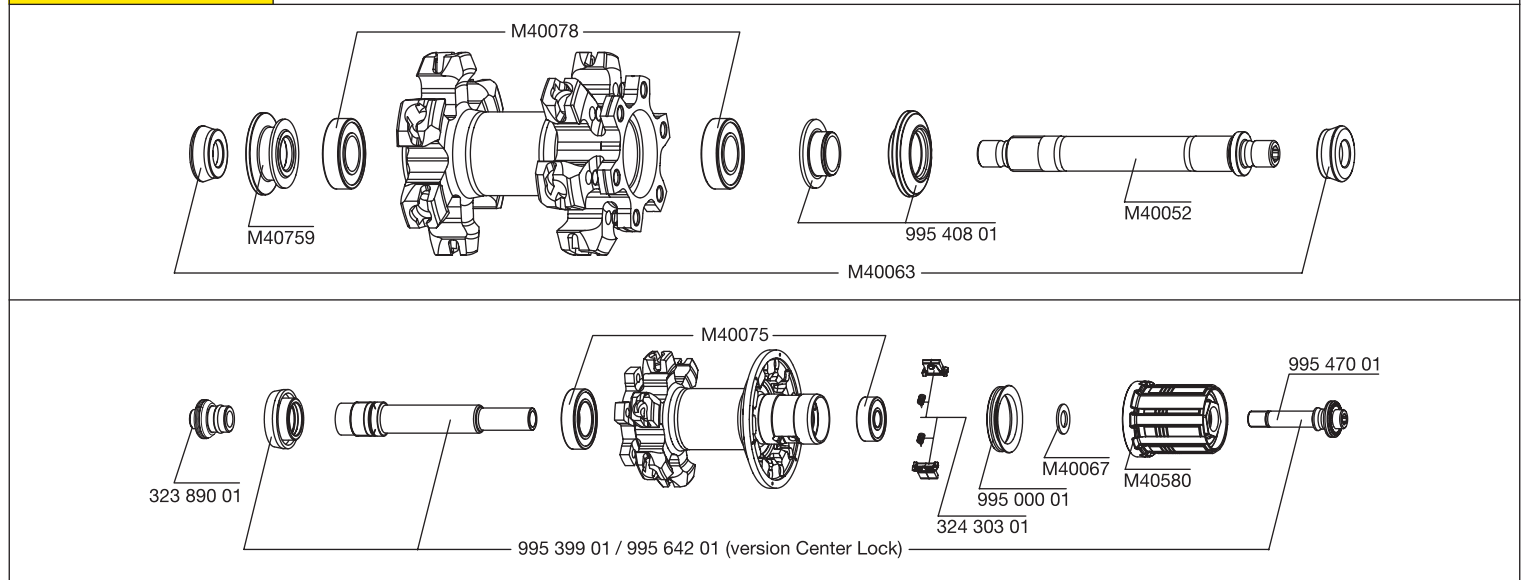

ホイールの組み立て	リファレンス No. および長さ フロント：995 392 01、長さ 261 mm (12 本、インテグレートッドニップル) リアフリーホイール側：995 393 01、長さ 248 mm (12 本、インテグレートッドニップル) リア反フリーホイール側：995 394 01、長さ 263 mm (12 本、インテグレートッドニップル)
------------------	-------------------------------------------------------------------------------------------------------------------------------------------------------------------------------------

特徴： シルバー（1 本はコスメティックスポーク）、ウルトラブレード、ジラル製 M7 アルミニウム付きストレートプルスポーク（セルフロック）	スポーク取り： フロント：2 本組み（両側） リア：インバルス	テンション： フロント：110 ~ 145 kg リアフリーホイール側：115 ~ 150 kg
---------------------------------------------------------------------------	---------------------------------------	--------------------------------------------------------

アクセサリ	ホイールと同梱の付属品： <ul style="list-style-type: none"> • BX 601 フロント クイックリリース M40140 • BX 601 リア クイックリリース M40141 • 取り外し可能な UST バルブ 995 282 01 • ホイールマグネット M40540（フロントホイールに付属） • M7 ニップルレンチ M40494（リアホイールに付属） • エアロダイナミックスポーク用レンチ M40567（リアホイールに付属） • 遊び調整ハブレンチ M40123（リアホイールに付属） • 取扱説明書 / 保証書 	メンテナンス
	フロントアクスルとベアリングの交換 p. 19 を参照 リアアクスルの交換 p. 20 を参照 フリーホイールメカニズムのメンテナンスと交換 p. 21 を参照 リアベアリングの交換 2003 年 TM の p. 22 を参照 スポークの交換 2003 年 TM の p. 24 を参照 フロントリムの交換 p. 22 を参照 リアリムの交換 2006 年 TM の p. 17 を参照	
	上記の情報を調べるには www.tech-mavic.com サイトをご覧ください。	