

# KSYRIUM SL PREMIUM



**UTILISATION** : à utiliser exclusivement sur un vélo de route. Toute autre utilisation (telle que sur un tandem, sur un vélo de cyclo-cross, en tout terrain...) est vivement déconseillée, n'engage que la responsabilité de l'utilisateur et entraîne la perte de la garantie Mavic.

## POIDS ROUES SANS BLOCAGE RAPIDE :

Avant : 645 g  
Arrière M10 : 850 g  
Arrière ED10 : 835 g

## RÉFÉRENCES ROUES :

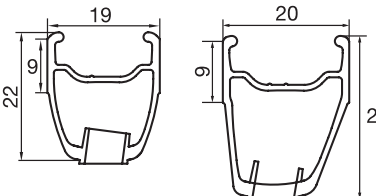
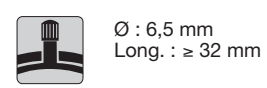
	MONDE	USA
Avant :	996 129 10	995 891 10
Arrière M10 :	996 130 11	996 892 11
Arrière ED10 :	996 131 12	995 893 12
Paire M10 :	995 894 14	995 894 14
Paire ED10 :	996 132 14	995 895 14

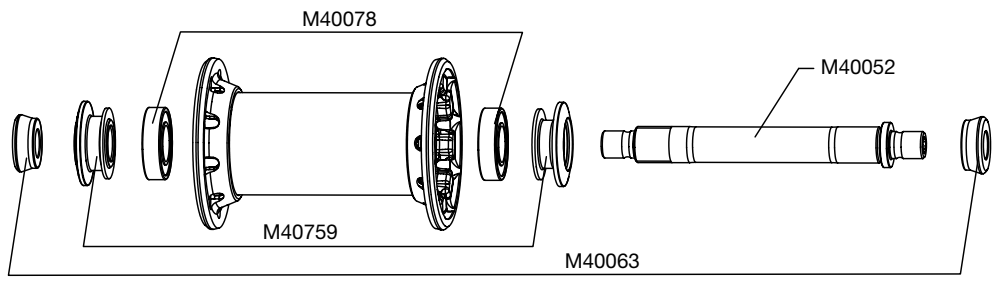
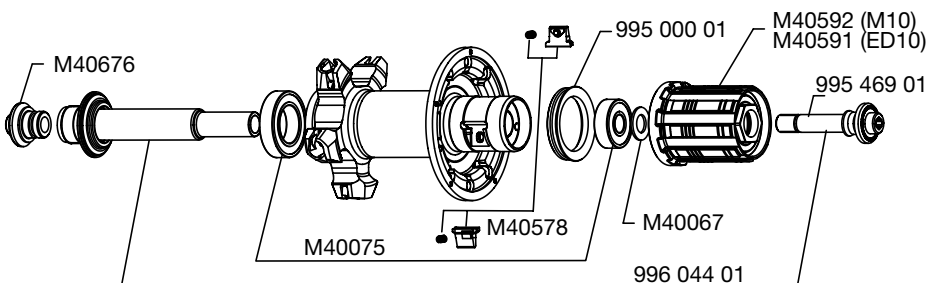
JANTES		RÉFÉRENCES COMMERCIALES :	
		<b>Pneu</b> Avant : 996 056 10 Arrière : 996 056 13	
		<b>SECTION ET PRESSION DE PNEU CONSEILLÉES</b> Dimensions : ETRTO 622 x 15C Section de pneu conseillé : 19 à 28 mm	 Préconisation de gonflage : voir page 21
Lors du changement de la jante arrière : 1. Trou de valve près de vous, les 2 coups de pointeau doivent être sur la droite du trou de valve 2. Le rayon dans le 1 <sup>er</sup> trou à droite du trou de valve s'insère côté roue libre dans un trou marqué du moyeu			
MOYEUX		<b>ENTRETIEN</b> : nettoyage avec un chiffon sec ou au besoin de l'eau savonneuse Évitez le lavage haute pression	
			
			
RAYONNAGE		<b>RÉFÉRENCES ET LONGUEURS :</b> Avant : 324 178 01, longueur 284,5 mm, conditionnés par 11, écrous intégrés Côté roue libre : 324 179 01, longueur 275 mm, conditionnés par 10, écrous intégrés Côté opposé roue libre : 324 180 01, longueur 298,5 mm, conditionnés par 10, écrous intégrés	
<b>CARACTERISTIQUES :</b> Rayons zicral droits profilés noirs avec écrous M7 intégrés et auto-freins		<b>CROISEMENT :</b> Avant : radial Arrière : Isopulse	<b>TENSION :</b> Avant : 110 à 130 kg Arrière côté roue libre : 120 à 140 kg
ACCESSOIRES		MAINTENANCE	
<b>ROUES LIVRÉES AVEC :</b> <ul style="list-style-type: none"> <li>• Blocage rapide BR 601 Titane avant 323 485 01</li> <li>• Blocage rapide BR 601 Titane arrière 323 486 01</li> <li>• Aimant de compteur M40540 (avec la roue avant)</li> <li>• Clé de réglage de jeu M40123 (avec la roue arrière)</li> <li>• Clé de tension et de maintien des rayons M40494 (avec la roue arrière)</li> <li>• Bague de serrage ED10 12D M40640 (avec la roue arrière ED10)</li> <li>• Housses M40135</li> <li>• Notice et bon de garantie</li> </ul>		Remplacement de l'axe et des roulements avant Remplacement de l'axe arrière Entretien et remplacement du mécanisme de roue libre Remplacement des roulements arrières Remplacement d'un rayon Remplacement de la jante avant Remplacement de la jante arrière Voir MT 2005 page 20 Voir MT 2007 page 20 Voir MT 2003 page 21 Voir MT 2003 page 22 Voir MT 2003 page 23 Voir MT 2003 page 27 Voir MT 2006 page 17	
Pour une consultation plus pratique et rapide de ces informations, vous pouvez vous reporter au site internet <a href="http://www.tech-mavic.com">www.tech-mavic.com</a>			