

COMÈTE *Track 11*

UTILISATION : roue avant uniquement à utiliser exclusivement sur un vélo de piste. Toute autre utilisation (telle que sur un vélo de route, un tandem, sur un vélo de cyclo-cross, en tout terrain) est vivement déconseillée, n'engage que la responsabilité de l'utilisateur et entraîne une perte de la garantie Mavic.
Poids maximum recommandé du cycliste et de son équipement : 100 kg

POIDS ROUES SANS ÉCROU DE SERRAGE

Arrière 980 g

RÉFÉRENCES ROUES

Arrière 111 549 13



Ø TROU DE VALVE

Ø : 6,5 mm
Long. : ≥ 32 mm



SECTION DE BOYAU CONSEILLÉ

Dimensions : Ø 700
633 mm
Boyaux uniquement / Section conseillée : 18 à 21 mm

MOYEU

ENTRETIEN : Nettoyage avec un chiffon sec ou au besoin de l'eau savonneuse. N'utilisez en aucun cas des produits solvants.
Évitez le lavage haute pression

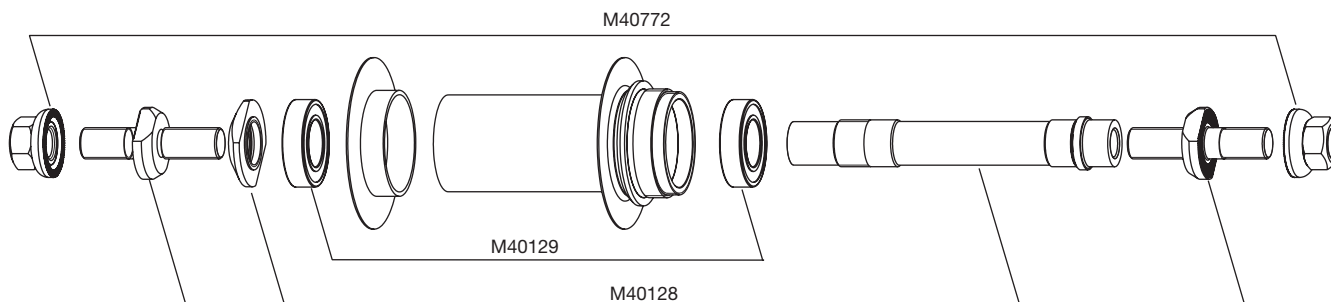

ACCESSOIRES

ROUES LIVRÉES AVEC :

- Vis de serrage M40772
- Housse
- Notice roue

MAINTENANCE

CHANGEMENT DE L'AXE ET DES ROULEMENTS

1. A l'aide de 2 clés plate de 15 mm, dévissez les vis de bout d'axe. Une seule sur les 2 doit se dévisser de l'axe afin de permettre à ce dernier de sortir du moyeu ;
2. Pour démonter la 2^e vis de bout d'axe, insérez une clé 6 pans de 5 mm à l'intérieur de l'axe par le côté opposé à la vis de bout d'axe restante, maintenez la vis de bout d'axe à l'aide d'une clé plate de 15 mm et dévissez l'ensemble ;
3. Chassez les roulements puis remontez les nouveaux ;
4. Répétez la procédure 1 ci-dessus à l'inverse.