

AKSIUM 10

UTILIZACIÓN: utilícese exclusivamente en bicicleta de carretera. Cualquier otra utilización (como en un tandem, en una bici de ciclocross, en MTB...) está formalmente desaconsejada, recayendo toda la responsabilidad en el usuario y conlleva la pérdida de la garantía Mavic. Peso máximo recomendado del ciclista con su equipamiento: 100 kg

PESO RUEDAS SIN CIERRE RÁPIDO

Delantera	830 g
Trasera M10	980 g
Trasera ED11	965 g

REFERENCIAS RUEDAS NEGRO

Delantera	996 967 10
Trasera M10	996 968 11
Trasera ED11	996 969 12
Par M10	996 970 14
Par ED10	996 971 14

REFERENCIAS RUEDAS PLATA

Delantera	996 98010
Trasera M10	996 981 11
Trasera ED11	996 982 12
Par M10	996 983 14
Par ED11	996 984 14

LLANTAS	REFERENCIAS COMERCIALES	Delantera y trasera Negro: 108 432 14 Plata: 108 431 14
	 Ø DE LA VÁLVULA Ø: 6,5 mm Long.: ≥ 32 mm	 SECCIÓN DE CUBIERTA ACONSEJADA Dimensiones: ETRTO 622 x 15C Sección de cubierta aconsejada: 19 a 32 mm

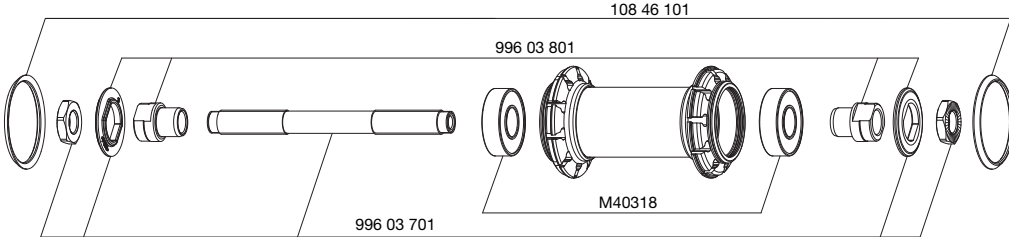
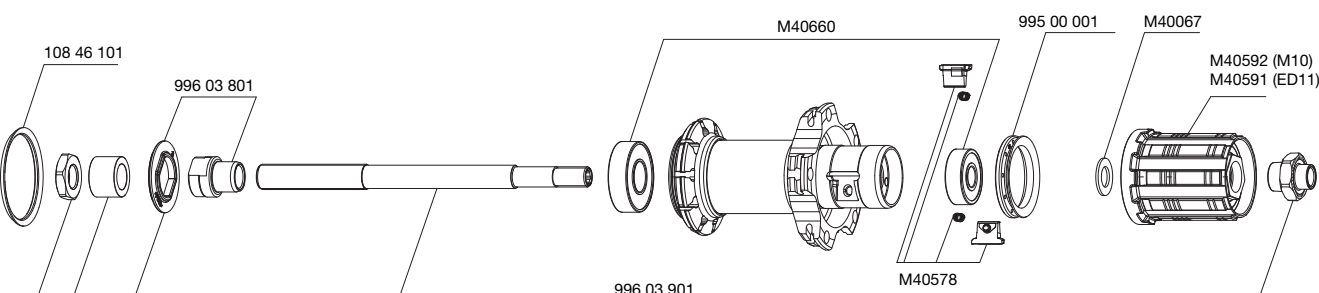
BUJES	MANTENIMIENTO: Limpiar con un paño seco o con agua jabonosa si es necesario. Evite el lavado con manguera de alta presión.
	
	

RADIADO	REFERENCIAS Y LONGITUDES:	Negro:	Plata:
		Delantera + trasera op. rueda libre: 108 449 01, longitud 282 mm, en paquetes de 10, con las cabecillas	Delantera + trasera op. rueda libre: 108 451 01, longitud 282 mm, en paquetes de 10, con las cabecillas
		Lado del piñón: 108 450 01, longitud 298 mm, en paquetes de 10, con las cabecillas	Lado del piñón: 108 452 01, longitud 298 mm, en paquetes de 10, con las cabecillas

CARACTERÍSTICAS:

Rueda trasera: radios rectos perfilados de acero negro o inox plata con cabecillas de radios de tipo ABS
 Rueda delantera: radios rectos perfilados acero negro o inox plata tipo Self-Lock con cabecillas standard

CRUCES:

Delantera: radial
 Trasera: a 2 cruces por el lado del piñón y radial lado opuesto a la rueda libre



TENSIÓN:

Delantera: 80 a 90 kg
 Trasera lado del piñón: 150 a 165 kg

ACCESORIOS	RUEDAS ENTREGADAS CON:	MANTENIMIENTO
<ul style="list-style-type: none"> • Cierre rápido tradicional en aluminio delantero M40350 • Cierre rápido tradicional en aluminio trasero M40351 • Tapa de cierre ED11 12D (con la rueda trasera ED11) 108 317 01 • Fondos de llanta • Guía del usuario y tarjeta de garantía 		Sustitución del eje delantero y sus rodamientos Sustitución del eje trasero Mantenimiento y sustitución del mecanismo de rueda libre Sustitución de los rodamientos traseros Sustitución de un radio Sustitución de la llanta delantera Sustitución de la llanta trasera
		Ver MT 2004 pág. 19 Ver MT 2004 pág. 20 Ver MT 2004 pág. 21 Ver MT 2004 pág. 22 Ver MT 2008 pág. 25 Ver MT 2008 pág. 25 Ver MT 2010 pág. 22
Para una consulta más rápida y práctica de esta información, visite nuestra web www.tech-mavic.com		