

COSMIC CARBONE 80

Utilización: utilícese exclusivamente en bicicleta de carretera. Cualquier otra utilización (como en un tandem, en una bici de ciclocross, en MTB...) está formalmente desaconsejada, recayendo toda la responsabilidad en el usuario y conlleva la pérdida de la garantía Mavic.



Peso máximo recomendado del ciclista con su equipamiento: 100 kg.

PESO RUEDAS SIN CIERRE RÁPIDO Y SIN TUBULAR

Delantera	800g
Trasera M10	965g
Trasera ED11	950g

REFERENCIAS RUEDAS

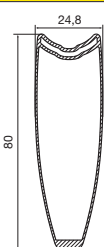
Delantera	11150410
Trasera M10	11150511
Trasera ED11	11150612
Par M10	11150714
Par ED11	11150814

LLANTAS	REFERENCIAS COMERCIALES	
	Delantera: 120 109 10 Trasera: 120 109 13	
	 Ø DE LA VÁLVULA Ø: 6,5 mm Long.: ≥ 80 mm Dimensiones: Ø 700	 SECCIÓN ACONSEJADA DEL NEUMÁTICO 633 solo tubular Sección de tubular aconsejada: 19 a 23 mm
	Utilice exclusivamente las zapatas de freno Mavic para llanta de carbono entregadas con las ruedas. Están disponibles como recambio con las referencias 120 131 01 (HG, Sram, Mavic) y 120 132 01 (ED)	
Para la sustitución de la llanta trasera: 1. Con el orificio de la válvula junto a usted, gire la llanta de forma que la etiqueta "INFOBLOC" quede visible. 2. El primer radio a la derecha del orificio para la válvula es no tractor y se inserta en el buje por el lado del piñón		

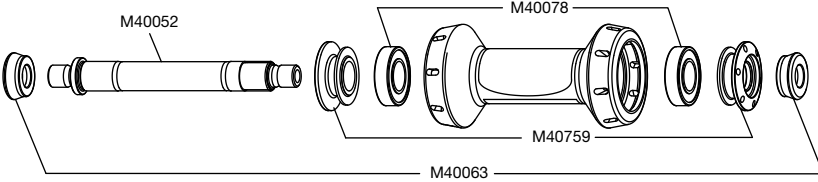
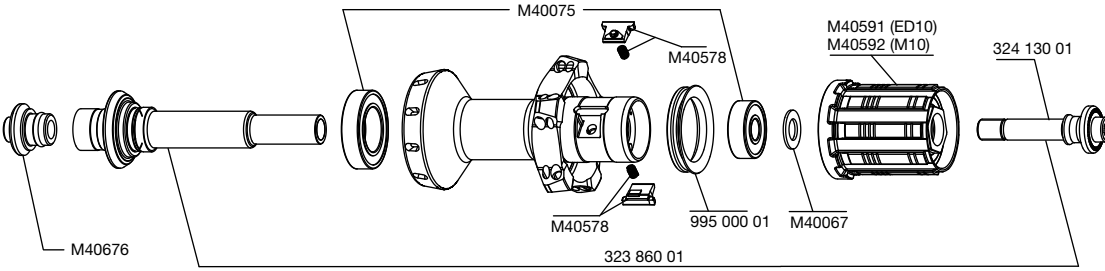
BUJES	MANTENIMIENTO:
	Limpie con un paño seco o con agua jabonosa si es necesario. Evite el lavado con manguera de alta presión.
	
	

RADIADO	REFERENCIAS Y LONGITUDES:
	Delantera: 120 113 01, longitud 233 mm, en paquetes de 8, cabecillas integradas Lado del piñón: 120 114 01, longitud 249 mm, en paquetes de 10, cabecillas integradas Lado contrario al piñón: 120 115 01, longitud 231 mm, en paquetes de 10, cabecillas integradas
CARACTERÍSTICAS:	CRUCES:
Radios inoxidables rectos perfilados negros con cabecillas de radio de tipo ABS	Delantera: radial Trasera: a 2 cruces lado piñón, radial lado contrario al piñón
	TENSIÓN:
	Delantera: 120 a 140 Kg Trasera lado piñón: 140 a 160 Kg

ACCESORIOS	RUEDAS ENTREGADAS CON:	MANTENIMIENTO
<ul style="list-style-type: none"> Cierre rápido BR 601 delantero M40149 Cierre rápido BR 601 trasero M40150 Tapa de fijación piñón ED11 12D (con la rueda trasera ED11) 108 317 01 Llave de ajuste de la holgura M40123 (con la rueda trasera) Llave de sujeción de radios aerodinámicos M40567 (con la rueda trasera) 1 par de zapatas Mavic Carbon para frenado sobre llanta de carbono con la rueda trasera: HG/Sram/Mavic 120 131 01 o ED 120 132 01 2 pares de zapatas Mavic Carbon para frenado sobre llanta de carbono con la rueda delantera: HG/Sram/Mavic 120 131 01 y ED 120 132 01 Prolongador de válvula aluminio 60 mm 118 952 01 Fundas M40135 Tubular delantero Yksion GripLink 23c 119 412 01 Tubular trasero Yksion PowerLink 23c 118 491 01 Guía del usuario Instrucciones tubular 		Sustitución del eje delantero Sustitución de los rodamientos delanteros Sustitución del eje trasero Sustitución del núcleo de rueda libre Sustitución de los rodamientos traseros Sustitución de un radio Sustitución de la llanta delantera Sustitución de la llanta trasera Pegado del tubular
		Ver MT 2005, página 20 Ver MT 2005, página 20 Ver MT 2003, página 19 Ver MT 2003, página 21 Ver MT 2003, página 22 Ver MT 2005, página 23 Ver MT 2006, página 18 Ver MT 2006, página 19 Ver instrucciones tubular Mavic
		Para una consulta más práctica y rápida de toda esta información, diríjase al sitio internet www.tech-mavic.com