

COMÈTE Track 11

Utilización: rueda trasera únicamente para ser utilizada exclusivamente en una bicicleta de pista. Cualquier otra utilización (como en una bici de carretera, en un tandem, en una bici de ciclocross, en MTB...) está formalmente desaconsejada, recayendo toda la responsabilidad en el usuario y conlleva la pérdida de la garantía Mavic.

Peso máximo recomendado del ciclista con su equipamiento: 100 kg.

PESO RUEDAS SIN TUERCAS DE FIJACIÓN

Trasera 980 g

REFERENCIAS RUEDAS

Trasera 111 549 13



Ø DE LA VÁLVULA

Ø: 6,5 mm
Long.: ≥ 32 mm



SECCIÓN ACONSEJADA DEL TUBULAR

Dimensiones: Ø 700
633 mm
Tubular solamente / Sección aconsejada: 18 a 21 mm

BUJE

MANTENIMIENTO: Limpie con un paño seco o con agua jabonosa si es necesario. En ningún caso utilice productos disolventes. Evite el lavado con manguera de alta presión.

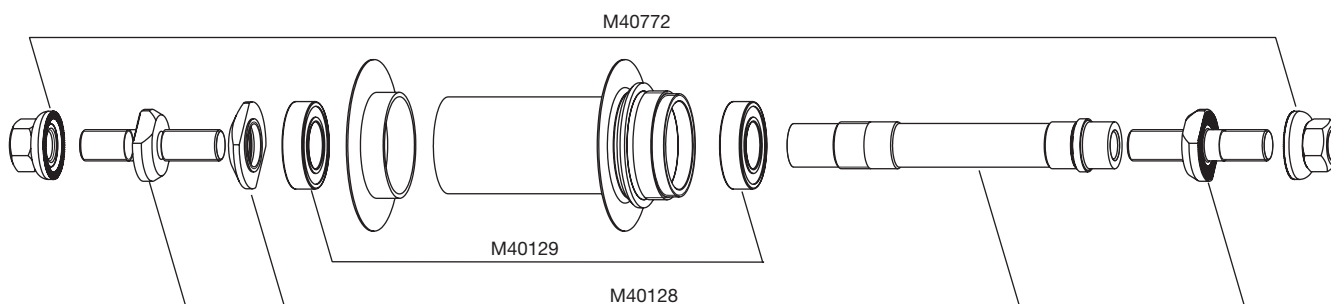

ACCESORIOS

RUEDAS ENTREGADAS CON:

- Tuercas de fijación M40124
- Funda
- Guía del usuario

MANTENIMIENTO

SUSTITUCIÓN DEL EJE Y LOS RODAMIENTOS

1. Mediante 2 llaves fijas de 15 mm, afloje los tornillos del extremo del eje. Solamente una de las 2 partes debe desenroscarse, para permitir que el eje pueda salir del buje;
2. Para desmontar el 2º tornillo, introduzca una llave allen de 5 mm en el interior del eje por el lado opuesto al extremo que ha de desenroscar. Mantenga esta pieza sujeta con la llave de 15 mm y desenrosque el conjunto con la llave allen.
3. Extraiga los rodamientos y monte los nuevos;
4. Repita el proceso 1 pero a la inversa.