

CROSSMAX ST DISC 20 MM



UTILIZZO: da utilizzare esclusivamente su MTB di tipo Cross Country o Cross Mountain equipaggiati di freni a disco. Qualsiasi altro utilizzo (quali tandem, bicicletta da corsa, da ciclocross, free-ride o discesa...) è fortemente sconsigliato e fatto sotto esclusiva responsabilità dell'utente, comportando il decadimento della garanzia Mavic.

PESO RUOTE SENZA BLOCCAGGIO RAPIDO:

Anteriore: 755 g
Post.: 895 g

CODICI RUOTE INTERNATIONAL STANDARD:

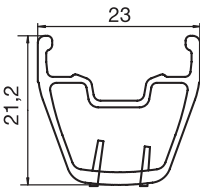
Anteriore: 995 573 10
Post.: 995 119 13
Coppia: 995 574 14

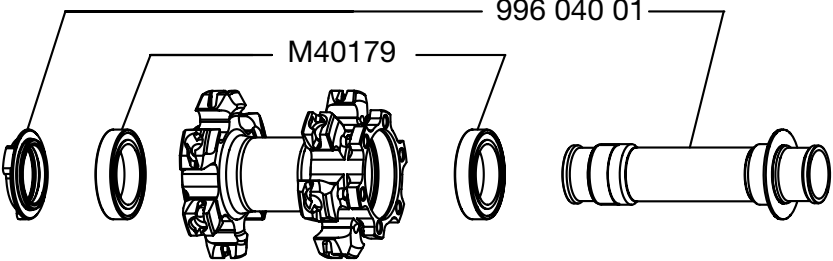
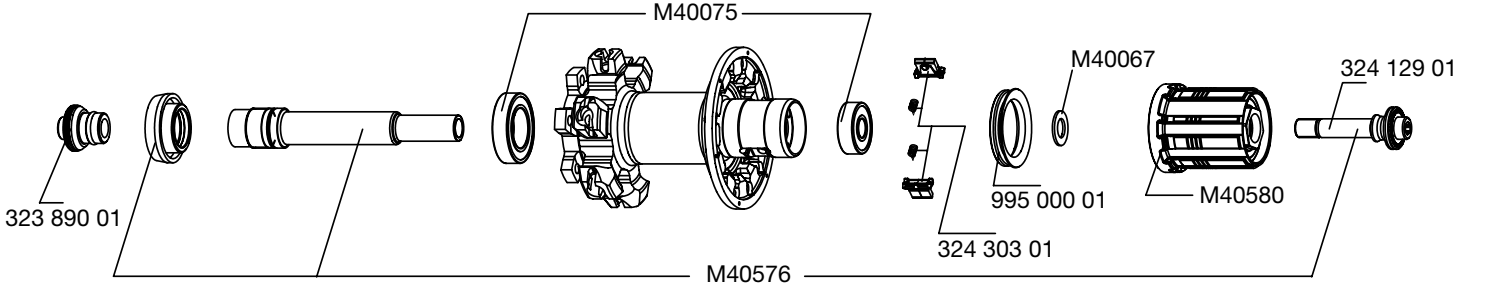
CERCHI	CODICI COMMERCIALI: Anteriore: 995 400 10 Post.: 995 400 13	
	Ø FORO VALVOLA  Ø: 6,5 mm Lungh.: ≥ 32 mm	SEZIONE E PRESSIONE DEI PNEUMATICI CONSIGLIATI  Dimensioni: Ø 26" Compatibile ETRTO 559 x 19C e Tubeless UST Sezione di pneumatico consigliata: da 1,5" a 2,3"
	<p>In caso di sostituzione del cerchio anteriore:</p> <ol style="list-style-type: none"> 1. Con il foro della valvola vicino a voi, la punzonatura si deve trovare a sinistra del foro valvola 2. Il raggio nel 1° foro a destra del foro valvola si inserisce dal lato disco ed è non frenatore <p>In caso di sostituzione del cerchio posteriore:</p> <ol style="list-style-type: none"> 1. Con il foro della valvola vicino a voi, le due punzonature si devono trovare a destra del foro valvola 2. Il raggio nel 1° foro a destra del foro valvola si inserisce dal lato ruota libera in un foro marcato del mozzo 	
MOZZI	MANUTENZIONE: Pulizia con uno straccio asciutto o, se necessario, con acqua e sapone. Evitare il lavaggio ad alta pressione	
		
		
RAGGIATURA	CODICI E LUNGHEZZE: Anteriore: 995 401 01, lunghezza 261 mm, imballaggio da 12 + 1 decorato, con nipples integrati Posteriore lato ruota libera: 995 402 01, lunghezza 248 mm, imballaggio da 12, con nipples integrati Posteriore lato opposto ruota libera: 995 403 01, lunghezza 263 mm, imballaggio da 12 + 1 decorato, con nipples integrati	
CARATTERISTICHE: Raggi in Zicral dritti tondi e neri (di cui 1 decorato per ruota) con nipples M7 in alluminio integrati ed auto-bloccanti.		INCROCIO: Anteriore: in 2° sui due lati Posteriore: Isopulse
		TENSIONE: Anteriore lato disco: 110 a 130 kg Posteriore lato ruota libera: 120 a 140 kg
ACCESSORI	RUOTE FORNITE CON:	MANUTENZIONE
<ul style="list-style-type: none"> • bloccaggio rapido BX 601 posteriore M40141 • Valvole UST smontabili 995 282 01 • Magnete per ciclocomputer M40540 (con la ruota anteriore) • Chiave per raggi M7 M40494 (con la ruota anteriore) • Tappi anti-eiezione 996 065 01 (con la ruota posteriore) • Chiave di registrazione gioco dei cuscinetti M40123 (con la ruota posteriore) • Istruzioni e certificato di garanzia 		Sostituzione dell'asse e dei cuscinetti anteriori Vedere pag. 24 Sostituzione dell'asse posteriore Vedere MT 2007 pag. 20 Manutenzione e sostituzione del meccanismo ruota libera Vedere MT 2007 pag. 21 Sostituzione dei cuscinetti posteriori Vedere MT 2003 pag. 22 Sostituzione di un raggio Vedere MT 2003 pag. 24 Sostituzione del cerchio anteriore Vedere MT 2007 pag. 22 Sostituzione del cerchio posteriore Vedere MT 2006 pag. 17
Per una consultazione più pratica e rapida di queste informazioni, fare riferimento al sito internet www.tech-mavic.com		