

AKSIUM 10

UTILIZZO : da utilizzare esclusivamente su bicicletta da corsa. Ogni altro utilizzo (che sia tandem, ciclo-cross, fuori-strada...) è vivamente sconsigliato e fatto sotto esclusiva responsabilità dell'utente, comportando il decadimento della garanzia Mavic. Peso massimo consigliato per il ciclista ed il suo equipaggiamento : 100 kg

PESO RUOTE SENZA BLOCCAGGIO RAPIDO

Anteriore	830 g
Posteriore M10	980 g
Posteriore ED11	965 g

CODICI RUOTE NERE

Anteriore	996 967 10
Posteriore M10	996 968 11
Posteriore ED11	996 969 12
Coppia M10	996 970 14
Coppia ED10	996 971 14

CODICI RUOTE ARGENTO

Anteriore	996 98010
Posteriore M10	996 981 11
Posteriore ED11	996 982 12
Coppia M10	996 983 14
Coppia ED11	996 984 14

CERCHI	CODICI COMMERCIALI	Anteriore e Posteriore	Nere : Argento :
	 Ø FORO VALVOLA Ø : 6,5 mm Lungh. : ≥ 32 mm		108 431 14 108 432 14
		 SEZIONE DEI PNEUMATICI CONSIGLIATE Dimensioni : ETRTO 622 x 15C Sezione di pneumatico consigliata : 19 a 32 mm	

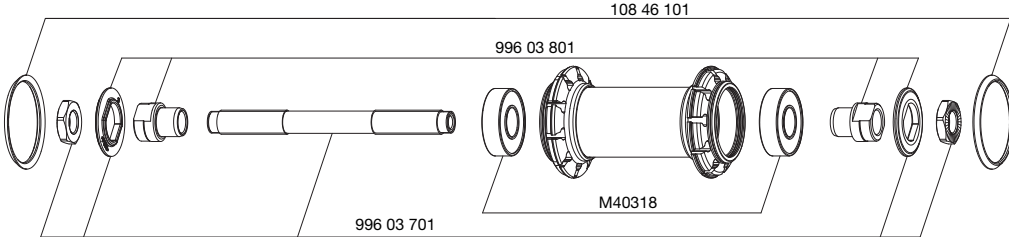
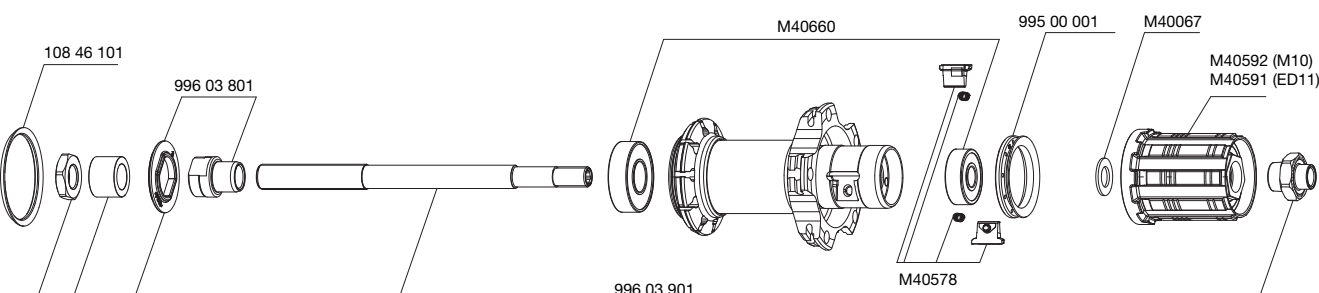
MOZZI	MANUTENZIONE : Pulizia con uno straccio asciutto o, se necessario, con acqua e sapone. Evitare il lavaggio ad alta pressione.
	
	

RAGGIATURA	CODICI E LUNGHEZZE :	INCROCIO :	TENSIONE :
	Nere : Anteriore + posteriore opp. ruota libera : 108 449 01, lunghezza 282 mm, imballaggio da 10, con nipples Lato ruota libera : 108 450 01, lunghezza 298 mm, imballaggio da 10, con nipples	Anteriore : radiale Posteriore : incrociati in seconda lato ruota libera e radiale lato opposto alla ruota libera	Anteriore : da 80 a 90 kg Posteriore lato ruota libera : da 150 a 165 kg
	Argento : Anteriore + posteriore opp. ruota libera : 108 451 01, lunghezza 282 mm, imballaggio da 10, con nipples Lato ruota libera : 108 452 01, lunghezza 298 mm, imballaggio da 10, con nipples		
CARATTERISTICHE : Ruota Posteriore : raggi dritti profilati in acciaio nero o inox argento con nipples di tipo ABS Ruota Anteriore : raggi dritti profilati in acciaio nero o inox argento tipo Self-Lock con nipples standards			

ACCESSORI	RUOTE FORNITE CON :	MANUTENZIONE	
<ul style="list-style-type: none"> • Bloccaggio rapido tradizionale in alluminio anteriore M40350 • Bloccaggio rapido tradizionale in alluminio posteriore M40351 • Anello di serraggio ED11 12D (con la ruota posteriore ED11) 108 317 01 • Nastro para-nipples • Istruzioni e certificato di garanzia 		Sostituzione dell'asse e dei cuscinetti anteriori Sostituzione dell'asse posteriore Manutenzione e sostituzione del meccanismo della ruota libera Sostituzione dei cuscinetti posteriori Sostituzione di un raggio Sostituzione del cerchio anteriore Sostituzione del cerchio posteriore	Vedere MT 2004 pag. 19 Vedere MT 2004 pag. 20 Vedere MT 2004 pag. 21 Vedere MT 2004 pag. 22 Vedere MT 2008 pag. 25 Vedere MT 2008 pag. 25 Vedere MT 2010 pag. 22
Per una consultazione più pratica e rapida di queste informazioni, fare riferimento al sito internet www.tech-mavic.com			