

REFERENZE RUOTE

325667 R-SYS SLR 013 FRT WTS

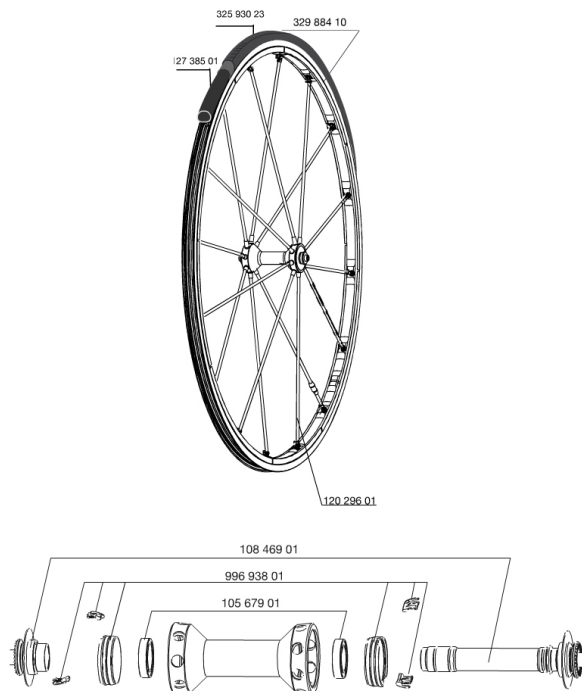

RIMS



&NBSP;;

32988410 FRONT R-SYS SLR CLINCHER 2013 ISM3D RIM

SPOKES

12029601 9 BLACK FRONT SPOKES R-SYS SLR CLINCH. 285mm
99693801 2 SILVER TRACOMP RINGS + CLIPS

HUB SHELLS

10846901 FRONT AXLE KIT R-SYS SL
10567901 BEARING KIT R-SYS SL FRONT

MAINTENANCE

12738501 Road Innertube Presta 48mm

TYRES

32593023 YksionProSSCGripLink 23

MAVIC R-Sys SLR C**VENDUTO CON**

Bloccaggi rapidi BR601	
Bloccaggi rapidi BR601	
Borse portaruote	
Borse portaruote	
Magnete per ciclocomputer (ruota anteriore)	
Magnete per ciclocomputer (ruota anteriore)	
Chiave di regolazione multifunzione	
Chiave di regolazione multifunzione	
Attrezzo per anello Tracomp	
Attrezzo per anello Tracomp	
Guida utente	
Guida utente	

Specifications**CERCHIONI**

- **Materiale** : Maxtal
- **Materiale** : Maxtal
- **Altezza** : ant. 22 mm, post. 25 mm asimmetrico
- **Colore** : Exalith
- **Giunzione** : SUP
- **Altezza** : ant. 22 mm, post. 25 mm asimmetrico
- **Giunzione** : SUP
- **Foratura** : Fore
- **Foratura** : Fore
- **Superficie di frenata** : Exalith 2
- **Riduzione peso** : ISM 3D
- **Diametro foro valvola** : 6,5 mm
- **Superficie di frenata** : Exalith 2
- **Pneumatico** : copertone o tubolare
- **Riduzione peso** : ISM 3D
- **Diametro foro valvola** : 6,5 mm
- **Pneumatico** : copertone o tubolare
- **Misura ETRTO** : 622x15C
- **Misura ETRTO** : 622x15C
- **Dimensione pneumatico consigliata** : da 19 a 32 mm
- **Dimensione pneumatico consigliata** : da 19 a 32 mm

MOZZO

- **Materiale corpo ant. e post.** : alluminio
- **Materiale corpo ant. e post.** : alluminio
- **Colore** : nero
- **Materiale asse ant. e post.** : alluminio
- **Materiale asse ant. e post.** : alluminio
- QRM SL
- FTS-L acciaio
- QRM SL
- FTS-L acciaio

PESI RUOTE

Peso della ruota 555