

MAVIC E-CROSSRIDE 1 27.5

CATEGORÍA ASTM 3: CROSS COUNTRY

Para una mayor duración de la rueda, Mavic recomienda que el peso total soportado por las ruedas no supere los 150 kg, bicicleta incluida

Tamaño mínimo del neumático: anchura 52 mm - presión máx. 2,35 bares/34 psi

Tamaño máximo del neumático: anchura 125 mm - presión máx. 1,25 Bar/18 PSI

RUEDAS REFERENCIAS

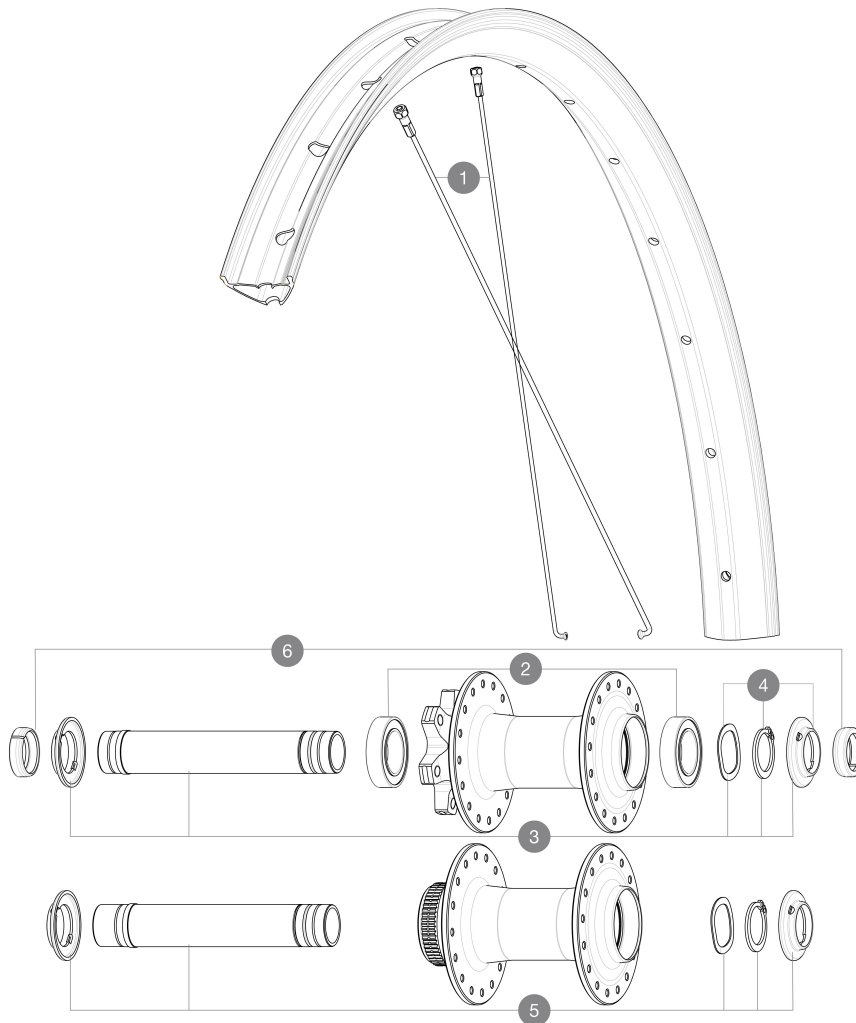

Specifications	Maxi target
Frontal run out	0,5mm
Lateral run out	0,5mm
Centring	1,0mm (2x0,5)
Tension daN	64 > 113
Disc side	

SPOKES

1 V00062531 Kit 16ft/rr Jbent bk rd spk275 27,5"+np

HUB SHELLS

2 V2500901 KIT BEARINGS 18x30x7 + WAVED WASHER + CLIP
 3 V2372401 KIT 110mm AXLE QRM AUTO MTB > 2019
 4 V2373001 KIT ADJUST. SYSTEM QRM AUTO ID360 for 17x30x7 bearing
 5 V2375601 Kit 110mm axle QRM auto MTB from 2019 DCL

OPTIONS

V2374401 TORQUE CAPS 15*31 Adapter MTB QRM Auto > 2019 Frt HUB

ADAPTERS

6 V2372501 15mm MTB Axle Cap QRM Auto From 2019
 99694101 2 REDUCERS 15/9mm

MAVIC E-CROSSRIDE 1 27.5

2023
FRONT

ENTREGADO CON

Guía del usuario	
Fondo de llanta Tubeless preinstalado	
Guía del usuario	
Fondo de llanta Tubeless preinstalado	

COMPATIBILITY

Cuerpo de rueda libre: convertible SHIMANO HG MTB acero (kit V3790101 vendido por separado)	
Cuerpo de rueda libre: convertible SHIMANO HG MTB acero (kit V3790101 vendido por separado)	
Rear axle: 12mm thru axle, convertible to Quick Release with adapters (delivered with non-boost wheel)	

Specifications

LLANTAS

- **Material** : Aluminio S6000
- **Material** : Aluminio S6000
- **Altura** : 21 mm
- **Altura** : 21 mm
- **Junta** : con manguito
- **Junta** : con manguito
- **Anchura interior** : 30 mm
- **Anchura interior** : 30 mm
- **Perforación** : tradicional (delante/detrás 32 agujeros)
- **Perforación** : tradicional (delante/detrás 32 agujeros)
- **Frenado** : disco
- **Frenado** : disco
- **Perfil** : asimétrico sin gancho
- **Perfil** : asimétrico sin gancho
- **Talla ETRTO** : 584x30TSS
- **Talla ETRTO** : 584x30TSS
- **Neumático** : UST Tubeless Ready - Utilizar con fondo de llanta tubeless Mavic
- **Neumático** : UST Tubeless Ready - Utilizar con fondo de llanta tubeless Mavic

RADIOS

- **Material** : acero
- **Material** : acero
- **Cantidad** : 20Å delante y detrás
- **Cantidad** : 20Å delante y detrás
- **Rear axle** : 12mm thru axle, convertible to Quick Release with adapters (delivered with non-boost wheel)
- tapa de buje delantero de 12mm (V2680501)

BUJE DE LA RUEDA

- **Material del cuerpo** : aluminio
- **Material del cuerpo** : aluminio
- **Diseño del cuerpo** : CLASSIC
- **Diseño del cuerpo** : CLASSIC
- **Disco estándar** : sÅlo 6 orificios o Center Lock
- **Disco estándar** : sÅlo 6 orificios o Center Lock
- **Material del eje** : aluminio
- **Material del eje** : aluminio
- **Tamaño del eje** : delantero 15x110 / trasero 12x148
- **Tamaño del eje** : delantero 15x110 / trasero 12x148
- **Tecnología de rueda libre** : Instant Drive 360
- **Tecnología de rueda libre** : Instant Drive 360
- **Rueda libre** : Shimano HG MTB / Shimano MS / Single Speed
- **Rueda libre** : Shimano HG MTB / Shimano MS / Single Speed
- **Tecnología de rodamientos** : QRM autoajustable - cartucho sellado
- **Tecnología de rodamientos** : QRM autoajustable - cartucho sellado

PESOS DE RUEDAS