

CATÉGORIE ASTM A 24 : route et chemins, sauts d'obstacles d'une hauteur inférieure à 15 cm
Corps de roue libre acier ID360 Shimano (V3790101)
Pour optimiser la longévité des roues, Mavic recommande que le poids maximal supporté par les roues ne dépasse pas 120 kg, poids du vélo inclus
Corps de roue libre ID360 N3W (V4270101)

RÉFÉRENCES ROUES

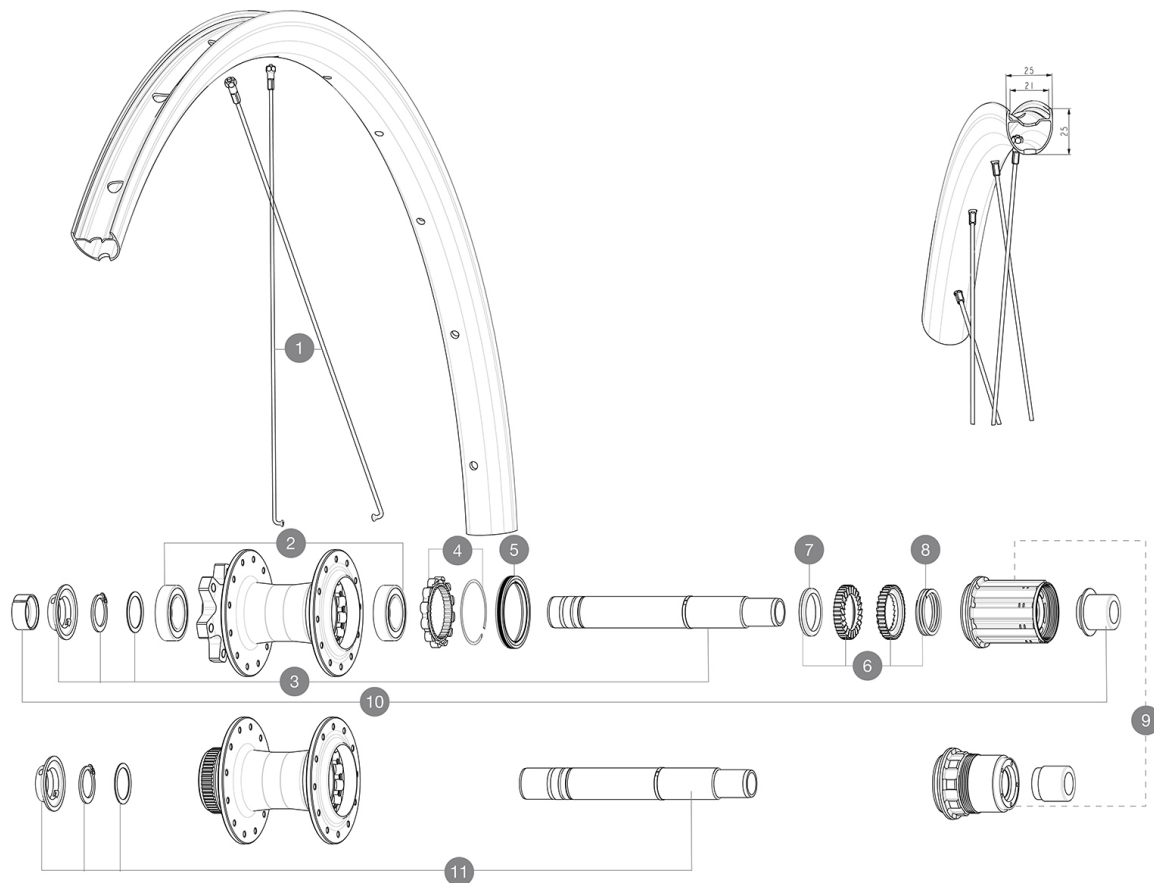

RAYONS

| | | |
|---|-----------|--|
| 1 | V00078331 | Kit 12 front/rear Jbent black round spokes 286 + steel nippl |
|---|-----------|--|

MOYEURS

| | | |
|----|-----------|--|
| 2 | M40076 | HUB BEARINGS 17x30x7 6903 x 2 |
| 3 | V2372101 | KIT ID360 135/142 D6T AXLE WITH CLIP |
| 4 | V2252701 | KIT ID360 INSERT SHAPED EAR LOBE > 2017 |
| 5 | V00063631 | Kit ID360 seal version 2 (larger) |
| 6 | V2375201 | KIT ID360 24 TEETH 2 RATCHET + MTB SPRING + PAD (specific) |
| 7 | V2375401 | KIT ID360 MTB 24T 3 NOISE REDUCING PADS |
| 8 | V2372901 | KIT 3 ID360 MTB SPRINGS |
| 9 | V2580101 | FREEHUB BODY XD Road ID360 |
| 9 | V3430101 | HG11 Freewheel Body ID360 |
| 11 | V2373401 | KIT ID360 135/142 DCL L1 AXLE WITH CLIP |

OPTIONS

| | |
|----------|---|
| V2373001 | KIT ADJUST. SYSTEM QRM AUTO ID360 for 17x30x7 bearing |
|----------|---|

ADAPTATEURS

| | | |
|----|----------|---|
| 10 | V2510701 | ID360 EVO REAR AXLE ADAPTERS 12x142mm DCL & D6T |
| | V2510901 | ID360 EVO REAR AXLE ADAPTERS 12x135mm DCL & D6T |
| | V2510801 | ID360 EVO REAR AXLE ADAPTERS 9x135mm DCL & D6T |

MAVIC AKSIUM 1 DISC

LIVRE AVEC

| | |
|---|--|
| Guide utilisateur | |
| Fond de jante tubeless prêt à installer | |
| Guide utilisateur | |
| Fond de jante tubeless prêt à installer | |

COMPATIBILITE

| | |
|---|--|
| Corps de roue libre: convertible SHIMANO HG light route (kit V3850101 vendu séparément) | |
| Corps de roue libre: convertible SHIMANO HG light route (kit V3850101 vendu séparément) | |
| Corps de roue libre: convertible SHIMANO MS (kit V3990101 vendu séparément) | |
| Corps de roue libre: convertible SHIMANO MS (kit V3990101 vendu séparément) | |
| Corps de roue libre: convertible CAMPAGNOLO ED (kit V3440101 vendu séparément) | |
| Corps de roue libre: convertible CAMPAGNOLO ED (kit V3440101 vendu séparément) | |
| Corps de roue libre: convertible CAMPAGNOLO N3W (kit V4270101 vendu séparément) | |
| Corps de roue libre: convertible CAMPAGNOLO N3W (kit V4270101 vendu séparément) | |
| Corps de roue libre ID360 N3W ([V4270101]) | |
| Axe arrière: axe traversant de 12 mm convertible en blocage rapide au moyen d'adaptateurs | |
| Corps de roue libre FTS-L Shimano / Sram ([30871101]) | |
| Corps de roue libre acier ID360 Shimano ([V3790101]) | |

Spécifications

JANTES

- Matériau: Aluminium S6000
- Matériau: Aluminium S6000
- Hauteur: 21 mm
- Hauteur: 21 mm
- Joint: manchonné
- Joint: manchonné
- Largeur interne: 21 mm
- Largeur interne: 21 mm
- Perçage: traditionnel (avant/arrière 24 trous)
- Perçage: traditionnel (avant/arrière 24 trous)
- Freinage: disque
- Freinage: disque
- Taille ETRTO: 622x21TC
- Taille ETRTO: 622x21TC
- Pneu: UST Tubeless Ready - Utiliser avec le fond de jante tubeless Mavic
- Pneu: UST Tubeless Ready - Utiliser avec le fond de jante tubeless Mavic

RAYONS

- Matériau: acier
- Matériau: acier
- Nombre: 20 à l'avant et à l'arrière
- Nombre: 20 à l'avant et à l'arrière

MOYEUX

- Matériau du corps: aluminium
- Matériau du corps: aluminium
- Conception du corps: CLASSIC
- Conception du corps: CLASSIC
- Standard de disque: Center Lock uniquement
- Standard de disque: Center Lock uniquement
- Matériau de l'axe: aluminium
- Matériau de l'axe: aluminium
- Taille de l'axe: avant 12x100 / arrière 12x142 - Convertible en blocage rapide avec les adaptateurs fournis
- Taille de l'axe: avant 12x100 / arrière 12x142 - Convertible en blocage rapide avec les adaptateurs fournis
- Technologie de la roue libre: Instant Drive 360
- Technologie de la roue libre: Instant Drive 360
- Roue libre: Shimano HG route / Sram XD route
- Roue libre: Shimano HG route / Sram XD route
- Technologie des roulements: QRM à glage automatique - cartouche à tanche
- Technologie des roulements: QRM à glage automatique - cartouche à tanche

POIDS ROUES