

## REFERENZEN RÄDER

F42101 XmaxSLPro26FRNT Black

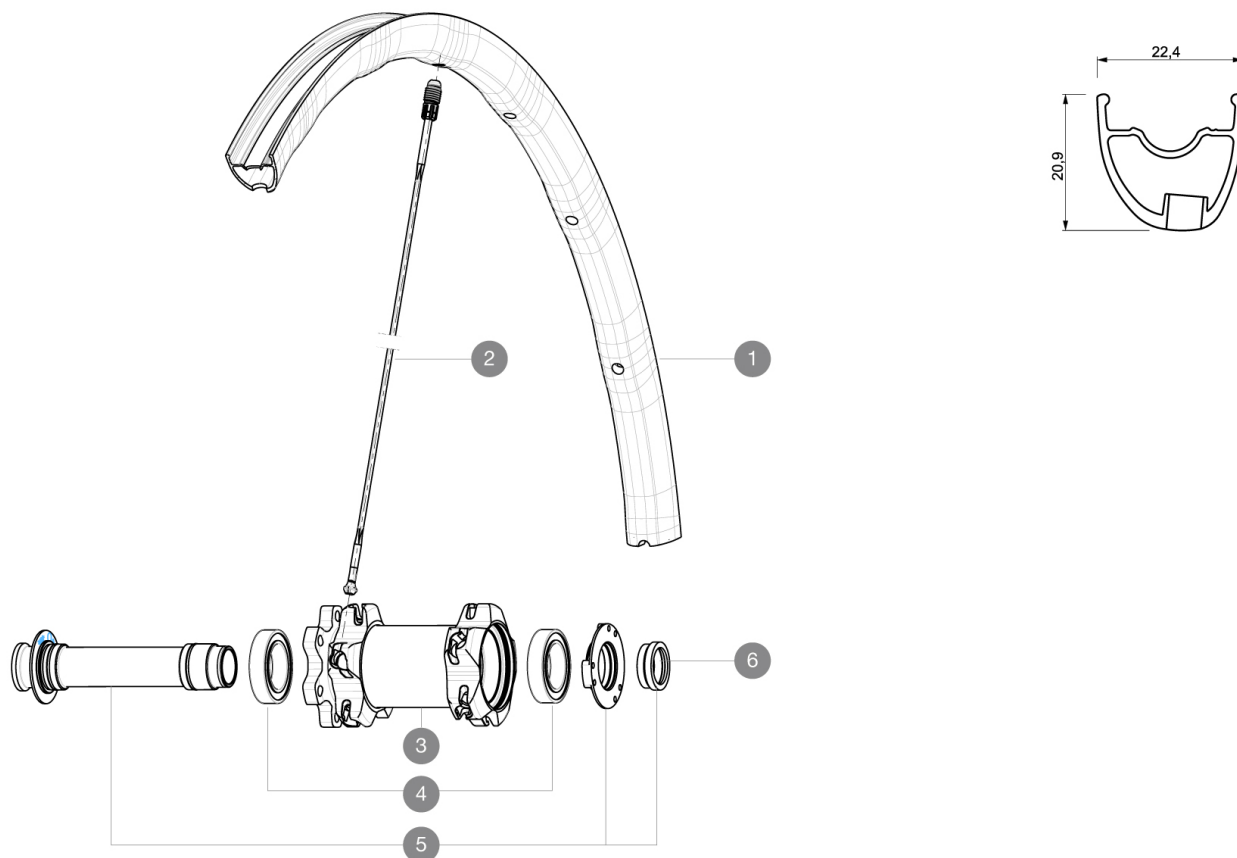

### RIMS



VENTILLOCH Å (MM): 6,5 :

1 V2310110 KIT FRONT RIM CROSSMAX SL 2015 26"

### SPOKES

2 30864201 11 SPOKES M7/7 BLK FRT/OPP.DRV CROSSMAX SLR 12 269mm

### HUB SHELLS

|   |          |                                  |
|---|----------|----------------------------------|
| 3 | N/A      | NABENKÖRPER                      |
| 4 | 99688501 | BEARING KIT 9/15 D6T HUB         |
| 5 | 99688201 | 9/15 D6T HUB FRONT AXLE          |
| 6 | 10846501 | FRONT FORK SUPPORT FOR 15mm AXLE |

# MAVIC Crossmax SL Pro 26

## GELIEFERT MIT

|   |  |
|---|--|
| Schnellspanner BX601 (V24 503 01 vorne, V24 504 01 hinten)                          |  |
| UST-Ventil und Zubehör  |  |
| 15-mm-Adapter (für VR)  |  |
| 9,5-mm-Reduzierstücke (für HR) (308 731 01 für ITS4 und TS-2, B49 894 01 für ID360) |  |
| 12x142-mm-Adapter (für HR)  |  |
| Disc-Befestigungsschrauben (308 719 01)   |  |
| Speichenmagnet (beim VR)  |  |
| Multifunktions-Einstellschlüssel (325 423 01)                                       |  |
| Bedienungsanleitung   |  |

## Specifications

### FELGEN

- **Material** : Maxtal
  - **Felgenstoss** : SUP
  - **Felgenbohrungen** : Fore
- Felgenprofil für Scheibenbremsen optimiert
- **Gewichtstuning** : ISM 4D
  - **Ventilloch-Durchmesser** : 6,5 mm
  - **Bereifung** : UST Tubeless oder Drahtreifen
  - **Innenbreite** : 19 mm
  - **ETRTO-Größe 26"** : 559x19c
  - **ETRTO-Größe 27.5"** : 584x19c
  - **ETRTO-Größe 29"** : 622x19c
  - **Empfohlene Reifenbreite** : 1.50 bis 2.30"

### SPEICHEN

- **Material** : Zicral
- **Speichen** : gerade, mit Aero-Profil
- **Speichennippel** : Fore (Aluminium), in die Speichen integriert
- **Speichenzahl** : je 20 vorne und hinten
- **Einspeichung** : 2fach gekreuzt (VR), Isopulse (HR)

### RADNABE

- **Nabenkörper (VR)** : Carbon / Aluminium
  - **Nabenkörper (HR)** : Aluminium
  - **Achs-Material (VR und HR)** : Aluminium
- Gedichtete, einstellbare Industrielager
- **Freilauf** : ITS4 (Aluminium)
  - **Kompatibilität** : Shimano (bis 11fach) / Sram (bis 10fach); Sram XD m. Umrüst-Kit (optional) Sram XD-kompatibel (XX1-X01) mit optionalem Kit

### RADGEWICHTE

Radgewicht  
 Weight Front 26": 630  
 Weight Front 27.5": 665  
 Weight Front 29": 690