

MAVIC *Ksyrium Pro Exalith*

CATEGORÍA ASTM 2: carretera y MTB con saltos de menos de 15 cm

Para la mayor longevidad de la rueda, Mavic recomienda que el peso total soportado por las ruedas no exceda de los 120 kg, incluyendo la bicicleta

Medida de neumático recomendada: 25 a 32 mm

Presión máxima: consulta las indicaciones en la rueda y el neumático. Si son distintas, utiliza la menor de las dos.

Presión máxima: 23 mm 8,7 bar - 125 psi, 25/28 mm 7,7 bar - 110 psi

Presión máxima: 25 mm 7.7 bar - 110 PSI

RUEDAS REFERENCIAS

F61801 KsyriumProExalith17 Ft

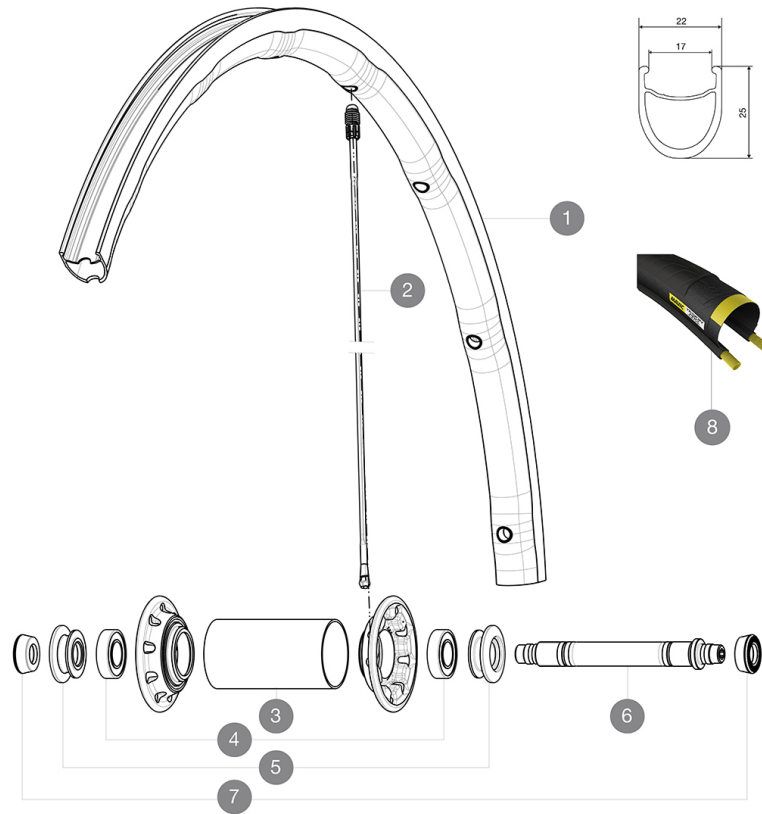
**RIMS**

&NBSP::

1 V2405510 KIT FRONT RIM KSYRIUM PRO EXALITH

SPOKES

2 V2270601 SPOKES KIT FRONT KSYRIUM SLR 2015/K125

HUB SHELLS

3 N/A CUERPO DE BUJE
4 M40078 FRONT HUB 6901 BEARINGS
5 M40759 ADJUST.NUT+CAP XMAX SL CERA FR
6 32999801 FRONT AXLE KIT R-SYS / KSYRIUM SL/SLS 2013

TYRES









8 37805325 Yksion Pro Griplink White 25

ADAPTERS

7 35117301 FRONT OR REAR FORK REST KIT R-SYS 2013

MAVIC Ksyrium Pro Exalith

ENTREGADO CON

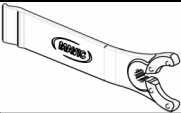
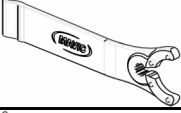
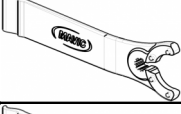
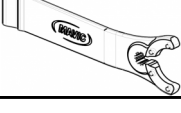
Cierres rápidos BR601 (V24 501 01 del, V24 502 01 tras.) 1	
Cierres rápidos BR601 (V24 501 01 del, V24 502 01 tras.) 1	
Cierres rápidos BR601 (V24 501 01 del, V24 502 01 tras.) 1	
Cierres rápidos BR601 (V24 501 01 del, V24 502 01 tras.) 1	
Par de zapatas para Exalith (V24 703 01 Shimano/Sram, V24 704 01 Campagnolo) 1	
Par de zapatas para Exalith (V24 703 01 Shimano/Sram, V24 704 01 Campagnolo) 1	
Par de zapatas para Exalith (V24 703 01 Shimano/Sram, V24 704 01 Campagnolo) 1	
Par de zapatas para Exalith (V24 703 01 Shimano/Sram, V24 704 01 Campagnolo) 1	
Llave de ajuste multifunción (325 423 01) 1	
Llave de ajuste multifunción (325 423 01) 1	
Llave de ajuste multifunción (325 423 01) 1	
Llave de ajuste multifunción (325 423 01) 1	
Guía del usuario	
Guía del usuario	
Guía del usuario	
Guía del usuario	

COMPATIBILITY

Rueda libre: Shimano/Sram, convertible a Campagnolo con un cuerpo de rueda libre opcional	
Rueda libre: Shimano/Sram, convertible a Campagnolo con un cuerpo de rueda libre opcional	
Rueda libre: Shimano/Sram, convertible a Campagnolo con un cuerpo de rueda libre opcional	
Rueda libre: Shimano/Sram, convertible a Campagnolo con un cuerpo de rueda libre opcional	
Eje delantero: solo cierre rápido	
Eje delantero: solo cierre rápido	
Eje delantero: solo cierre rápido	
Eje delantero: solo cierre rápido	
Eje trasero: cierre rápido solamente	
Eje trasero: cierre rápido solamente	
Eje trasero: cierre rápido solamente	
Eje trasero: cierre rápido solamente	

Specifications

LLANTAS

- Material : Maxtal
- Material : Maxtal
- Material : Maxtal
- Material : Maxtal
- Altura : delantera 24 mm, trasera 26 mm

BUJE DE LA RUEDA

- Núcleo trasero : aluminio
- Núcleo trasero : aluminio
- Núcleo trasero : aluminio
- Núcleo trasero : aluminio
- Núcleo trasero : aluminio
- Cuerpo delantero : carbono con alas de aluminio

PESOS DE RUEDAS

Peso de la rueda 630