

**CATEGORÍA ASTM 1: solamente carretera**

Para una mayor duración de la rueda, Mavic recomienda que el peso total soportado por las ruedas no supere los 120kg, bicicleta incluida

Tamaños de neumático recomendados: de 25 a 32 mm

Presión máxima: consulta las indicaciones en la rueda y el neumático. Si son distintas, utiliza la menor de las dos.

Maximum tyre pressure: 7.5bar/108PSI with a 23mm tyre - 4.6bar/67PSI with a 52mm tyre

Presión máxima: 23 mm 8,7 bar - 125 PSI, 25/28 mm 7,7 bar - 110 PSI

## RUEDAS REFERENCIAS

F80941 AKSIUM RB 700 QR

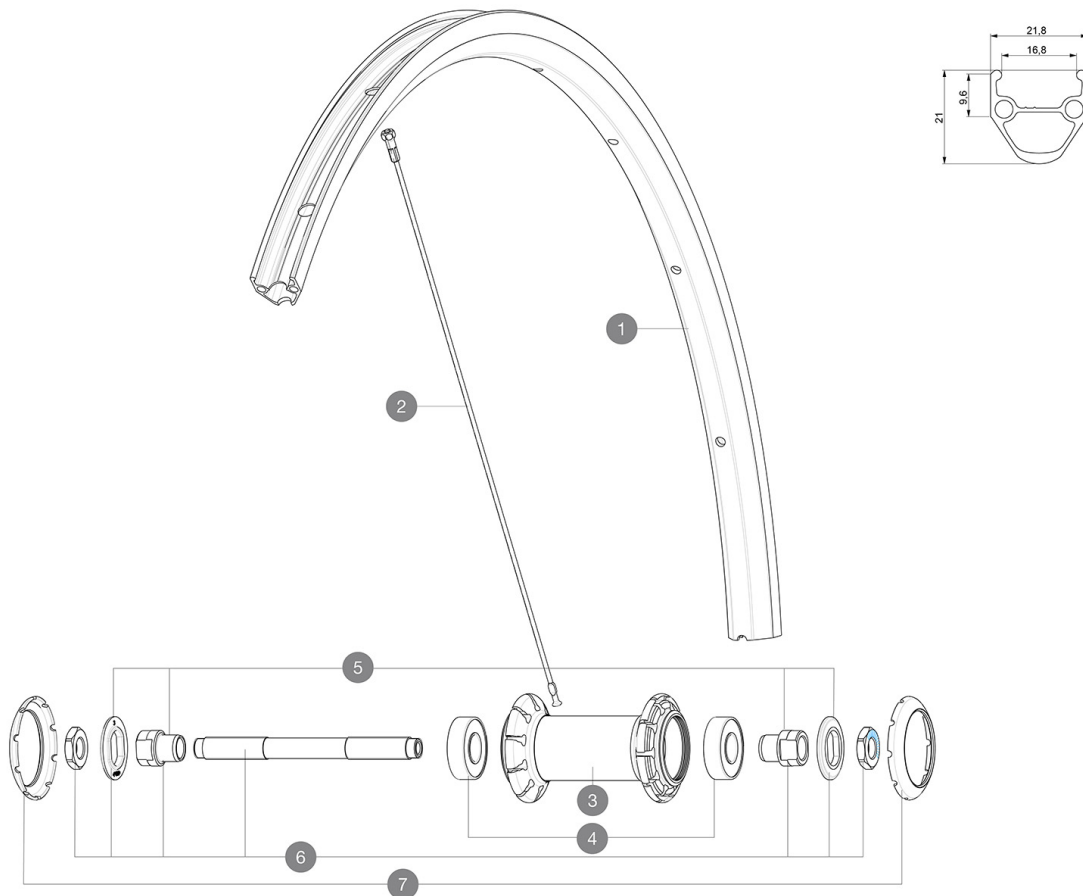

### RIMS



&NBSP::

1 janteavrouteub FRONT ROAD UB RIM

### SPOKES

2 V2272701 FRONT & REAR NON DRIVE SIDE ROUND SPOKE AKSIUM 283mm (Cannon)

### HUB SHELLS

4 M40318 HUB BEARING KIT 6001  
5 99603801 SHORT EXPENSIBLE BEARING SUPPORTS > 2008  
6 99603701 FRONT AXLE QRM ROAD 2008  
7 12034401 KIT 3 HUB CAPS AERO 10 SLOTS BLACK

**ENTREGADO CON**

Cierres rápidos BR101 (M40350 del., M40351 tras. carretera, M40352 tras. MTB)	
Cierres rápidos BR101 (M40350 del., M40351 tras. carretera, M40352 tras. MTB)	
Cierres rápidos BR101 (M40350 del., M40351 tras. carretera, M40352 tras. MTB)	
Cierres rápidos BR101 (M40350 del., M40351 tras. carretera, M40352 tras. MTB)	
Cierres rápidos BR101 (M40350 del., M40351 tras. carretera, M40352 tras. MTB)	
Cierres rápidos BR101 (M40350 del., M40351 tras. carretera, M40352 tras. MTB)	
Fondo de llanta	
Fondo de llanta	
Fondo de llanta	
Fondo de llanta	
Fondo de llanta	
Fondo de llanta	
Fondo de llanta	
Guía del usuario	
Guía del usuario	
Guía del usuario	
Guía del usuario	
Guía del usuario	
Guía del usuario	

**COMPATIBILITY**

Rueda libre: Shimano/Sram, convertible a Campagnolo con un n°cleo opcional	
Rueda libre: Shimano/Sram, convertible a Campagnolo con un n°cleo opcional	
Rueda libre: Shimano/Sram, convertible a Campagnolo con un n°cleo opcional	
Rueda libre: Shimano/Sram, convertible a Campagnolo con un n°cleo opcional	
Rueda libre: Shimano/Sram, convertible a Campagnolo con un n°cleo opcional	
Eje delantero: solo cierre rápido	
Eje delantero: solo cierre rápido	
Eje delantero: solo cierre rápido	
Eje delantero: solo cierre rápido	
Cuerpo rueda libre: convertible CAMPAGNOLO ED (kit 30871201 se vende por separado)	
Eje delantero: solo cierre rápido	
Eje trasero: solo cierre rápido	
Eje trasero: solo cierre rápido	
Eje trasero: solo cierre rápido	
Eje trasero: solo cierre rápido	
Eje trasero: solo cierre rápido	